

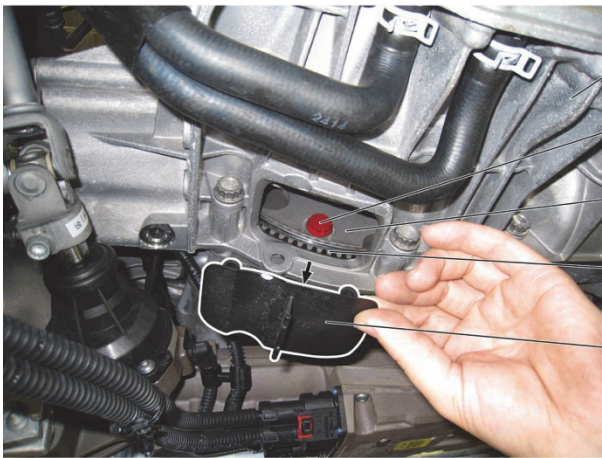

Audi A4 / A5 / A6 / Q5 / ...

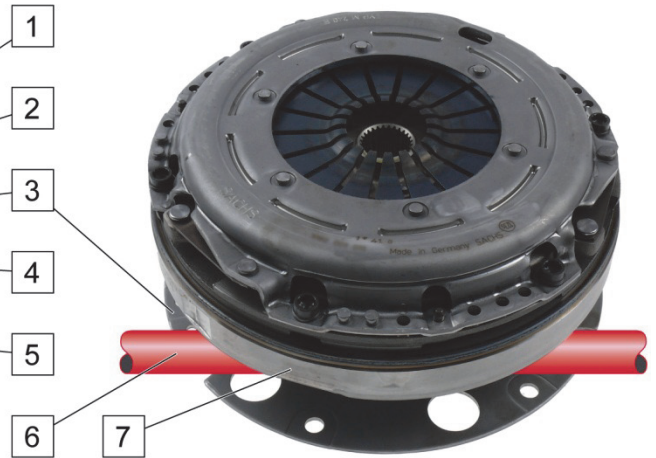

1. ábra: A fedél (5) leszerelése



2. ábra: Kuplung, kéttömegű lendkerék (7) és hajtótengely (6)

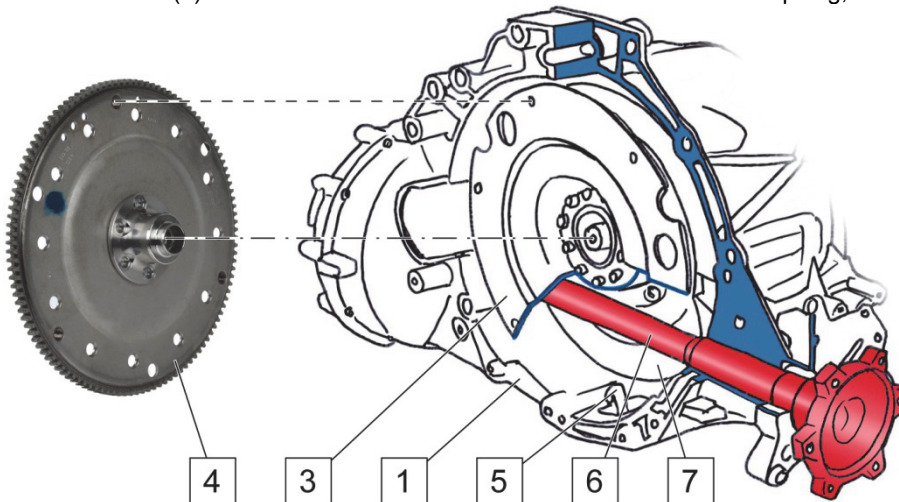

3. ábra: A nyomatékátadó lemez (3) meglazítása

- | | | | |
|---|-------------------------------------|---|---------------------|
| 1 | Hajtómű | 5 | Fedél |
| 2 | Kéttömegű lendkerék rögzítőcsavarok | 6 | Hajtótengely |
| 3 | Nyomatékátadó lemez (Driveplate) | 7 | Kéttömegű lendkerék |
| 4 | Menesztőtárcsa | | |

A hajtótengely (6) a nyomatékátadó lemez (3) és a kéttömegű lendkerék (7) között halad át. A nyomatékátadó lemez (3) és a kéttömegű lendkerék (7) szilárdan egymáshoz van rögzítve.

FELHÍVÁS

A kiszereléskor megsérült menesztőtárcsa (4) billeg és ezáltal zajokat és rezgéseket okoz. Ez a kéttömegű lendkerék korai meghibásodását okozhatja.

- ⇒ A hajtómű (1) kiszerelése előtt a nyomatékátadó lemeznél (3) lazítsa meg és vegye ki a kéttömegű lendkerék rögzítőcsavarjait (2).
- ⇒ Vegye figyelembe a járműgyártó szerelési útmutatóját.



Szerelőszerszám

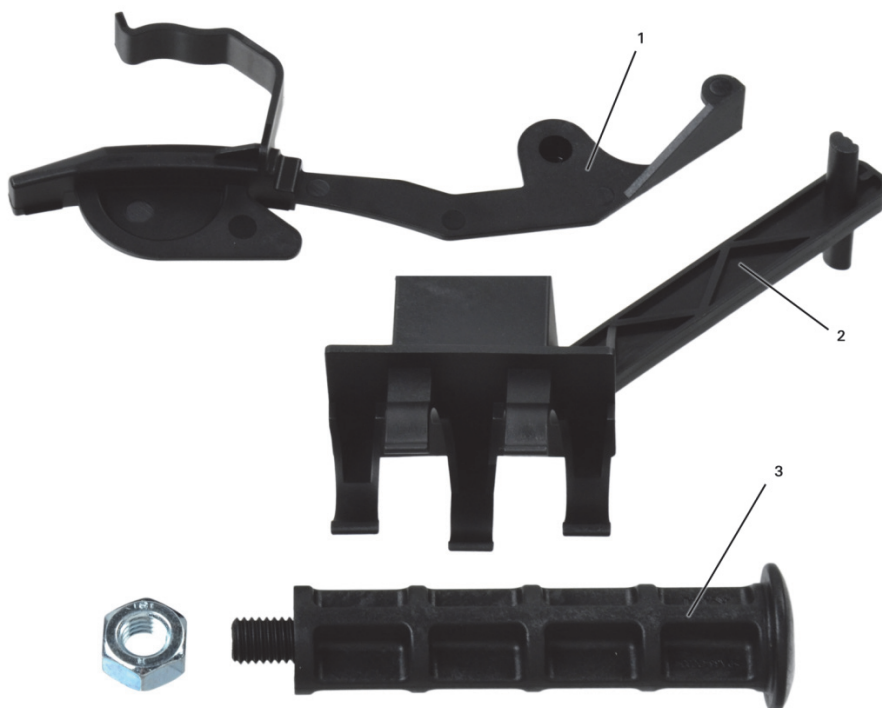

4. ábra: Szerelőszerszám

- | | |
|---|--|
| <p>1 Szerelőszerszám a kuplung modul sugárirányú megtámasztásához. Még a beépítés előtt helyezze fel, hogy biztosíthassa a kellő helyzetét.</p> | <p>2 Szerelőszerszám a kuplung modul tengelyirányú megtámasztásához. Még a beépítés előtt helyezze fel, hogy megakadályozhassa a tengelyirányú eltolódást.</p> |
| <p>3 Szerelőfogantyú</p> | |

DKE (kuplung előtti differenciálműves) sebességváltóval szerelt járműveknél a kuplung modult még a sebességváltó beépítése előtt pontos helyzetbe kell állítani, nehogy problémák adódjanak beépítéskor és üzemelés alatt. A pontos helyzetet csak speciális szerelőszerszámmal lehet beállítani.

A járműgyártó kívánalmait vegye figyelembe.



www.aftermarket.zf.com/serviceinformation