



BMW M5 (E60, E61) / M6 (E63, E64)

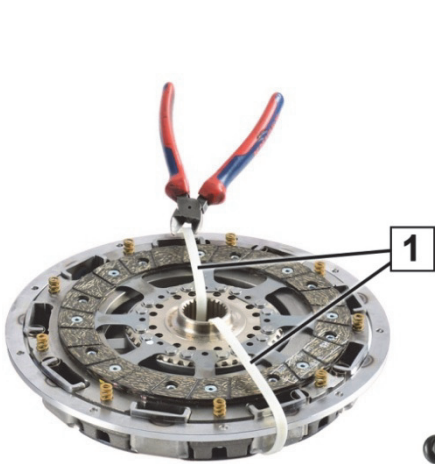

Fig. 1: Seguro para el transporte

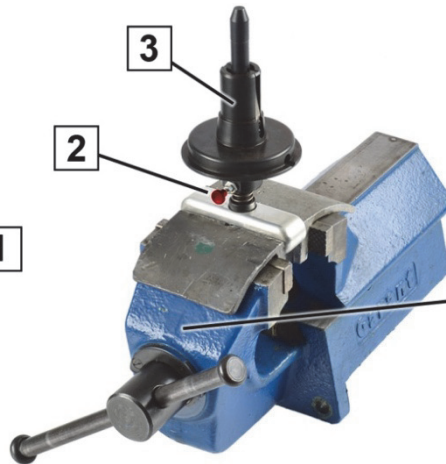

Fig. 2: Seguro para el transporte

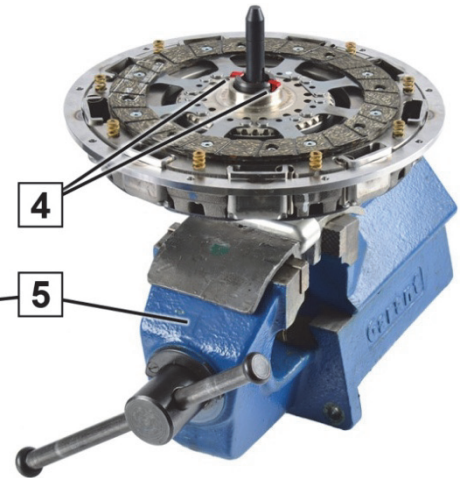

Fig. 3: Enclavar útil especial

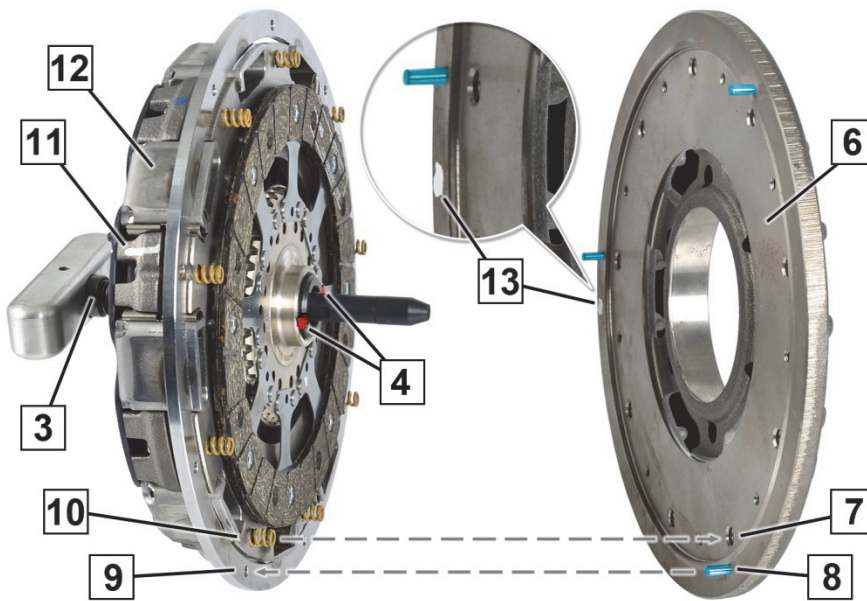

Fig. 4: Alinear los componentes antes del montaje



Fig. 5: Orden



Fig. 6: Indicación en el cárter del embrague



| | | | |
|---|---|----|--|
| 1 | Seguro para el transporte sujetacables | 8 | Pasador de centrado |
| 2 | Botón de tiro | 9 | Taladro para el pasador de centrado |
| 3 | Útil especial | 10 | Resorte helicoidal |
| 4 | Bloqueo | 11 | Señalización en el cárter del embrague |
| 5 | Tornillo de banco | 12 | Embrague bidisco |
| 6 | Vola Volante de inercia bimasa del volante motor secundario | 13 | Señalización en el volante de inercia bimasa |
| 7 | Taladro para resorte helicoidal | 14 | Seguro para el transporte anillo de alambre |

AVISO

El embrague bidisco (12) viene balanceado con precisión de fábrica. Los componentes individuales del embrague bidisco están premontados, señalizados (11) y fijados en esta posición con el seguro para el transporte (1). Las señalizaciones (11) del embrague bidisco y del volante de inercia bimasa (13) deben tener un desplazamiento de 180°.

Si uno de los siguientes puntos es aplicable, el embrague bidisco **no** se debe montar:

- El embrague bidisco (12) está roto.
- No hay seguro para el transporte (1).
- No hay seguro para el transporte (14).
- La señalización (11) no coincide (fig. 6).

Desmonte y monte el embrague bidisco exclusivamente con el útil especial (3) (n.º art. BMW 212300).

Afloje y apriete el embrague bidisco (12) en la secuencia de apriete correcta (fig. 5).

Apriete los tornillos con el par de apriete correcto. Tenga en cuenta las indicaciones del fabricante del vehículo.

Desmonte el embrague bidisco

1. Apriete el útil especial (3) en el cubo del embrague bidisco (12) hasta que el bloqueo (4) fije el embrague bidisco.
2. Exponga las señalizaciones (11) y (13).
3. Para evitar demoras, afloje los tornillos del embrague bidisco en el orden correcto (fig. 5) y gradual de media rotación en cada caso hasta que la precarga del muelle de diafragma desaparezca.
4. Retire el embrague bidisco (12) y sujételo con el útil especial (3) en el tornillo de banco (5) (fig. 3).



¡No afloje el útil especial (3) si tiene que volver a usar el embrague bidisco (véase aviso)!

Monte el embrague bidisco

1. Coloque el embrague bidisco (12) con el disco de embrague hacia arriba sobre el banco de trabajo (fig. 1).
2. Sujete el útil especial (3) en el tornillo de banco (5) (fig. 2).
3. Retire el seguro para el transporte sujetacables (1) (fig. 1).
4. Presione el botón de tiro (2) para aflojar el bloqueo (4) del útil especial (3).
5. Apriete el embrague bidisco con el cubo en el útil especial (3) hasta que el bloqueo (4) fije el embrague bidisco (fig. 3).
6. Alinee el embrague bidisco (12) en el volante de inercia bimasa (6) (fig. 4):
 - La señalización (11) del embrague bidisco y la señalización (13) del volante de inercia bimasa deben tener un desplazamiento de 180°.
 - Los pasadores de centrado (8) deben quedar alineados con los taladros (9) correspondientes.
 - Los resortes helicoidales (10) deben quedar alineados con los taladros (7) correspondientes.
7. Atornille el embrague bidisco (12) en el orden correcto (fig. 5) en el volante de inercia bimasa (6) y apriételo con el par de apriete prescrito. Tenga en cuenta las indicaciones del fabricante del vehículo.
8. Retire el seguro para el transporte anillo de alambre (14).
9. Presione el botón de tiro (2) para aflojar el bloqueo (4) del útil especial (3) (fig. 5).
10. Retire el útil especial (3).



www.zf.com/serviceinformation