



Audi A4 / A5 / A6 / Q5 / ...



Bild 1: Demontera övertäckning (5)



Bild 2: Koppling, dubbelmassesvänghjul (7) och kardanaxel (6)



Bild 3: Lossa överföringsplåten (3)

- | | | | |
|---|---------------------------------------|---|----------------------|
| 1 | Växellåda | 5 | Övertäckning |
| 2 | Fästskruvar till dubbelmassesvänghjul | 6 | Kardanaxel |
| 3 | Överföringsplåt (Driveplate) | 7 | Dubbelmassesvänghjul |
| 4 | Medbringarskiva | | |

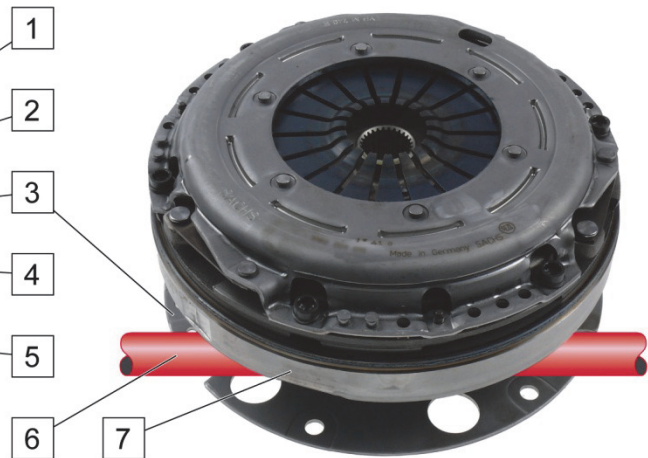
Kardanaxeln (6) går mellan överföringsplåten (3) och dubbelmassesvänghjulet (7). Överföringsplåten (3) och dubbelmassesvänghjulet (7) är fast förbundna med varandra.

MEDDELANDE

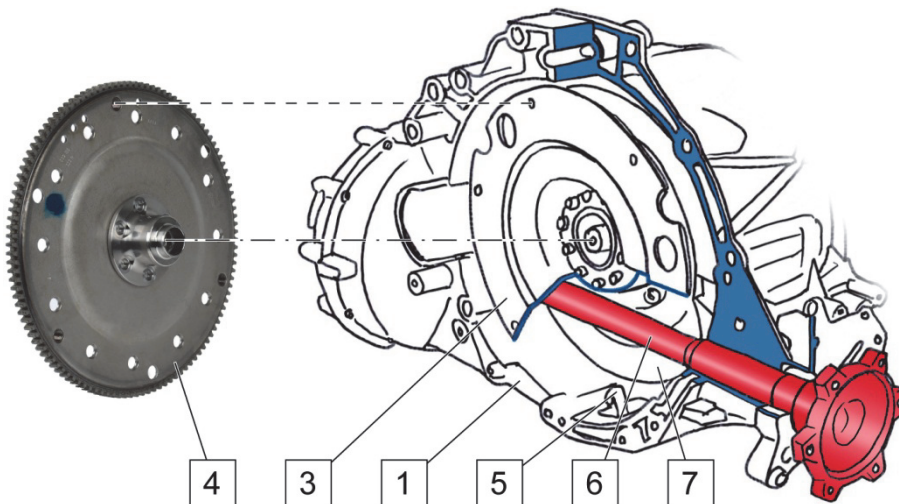
En medbringarskiva (4) som har skadats vid demonteringen blir instabil och skapar därigenom ljud och vibrationer. Detta kan leda till att dubbelmassesvänghjulet slutar fungera i förtid.

- ⇒ Innan växellådan (1) demonteras, lossa fästskruvarna till dubbelmassesvänghjulet (2) på överföringsplåten (3) och ta bort.
- ⇒ Beakta fordonstillverkarens monteringsanvisning.



Monteringsverktyg



Bild 4: Monteringsverktyg

- 1 Monteringsverktyg för att stödja kopplingsmodulen radiellt. Sätt på innan inbyggnaden för att säkra läget.
- 2 Monteringsverktyg för att stödja kopplingsmodulen axiellt. Sätt på innan inbyggnaden för att förhindra att det välter och axiell förskjutning.
- 3 Monteringshandtag

Vid fordon med DVK-växlar (differential framför koppling) måste kopplingsmodulen placeras exakt innan växeln byggs in för att förhindra problem vid inbyggnaden och vid användningen. Det går endast att placera den med särskilt monteringsverktyg.

Beakta fordonstillverkarens uppgifter.

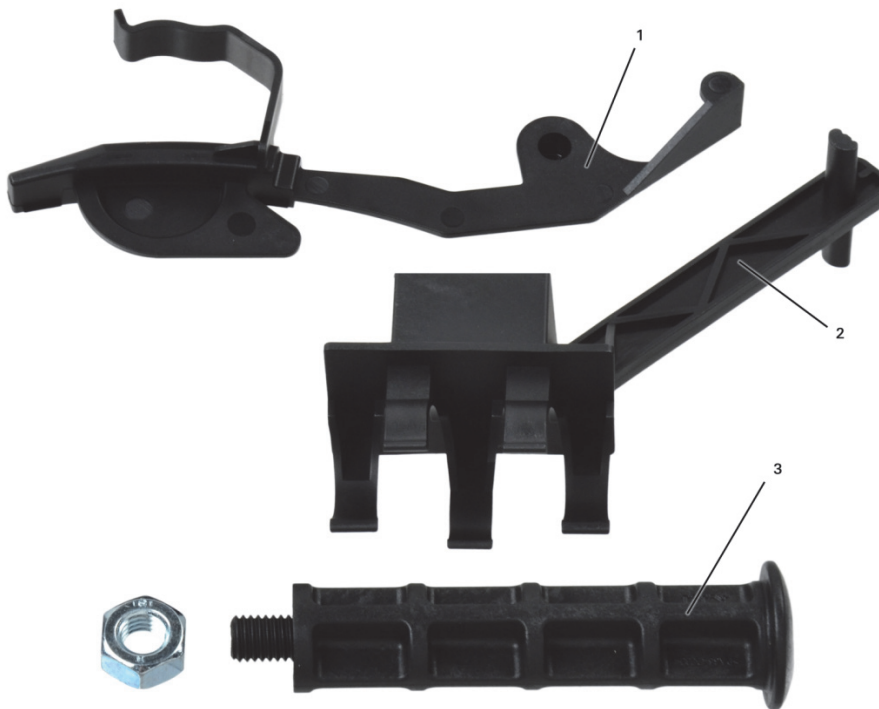

