



Audi A4 / A5 / A6 / Q5 / ...



Рис.1 Защитная крышка (5) снята



Рис.2 Сцепление, двухмассовый маховик (7) и вал привода (6)



Рис.3 Удлинитель двухмассового маховика (3) демонтирован

- | | | | |
|---|----------------------------|---|----------------------------|
| 1 | Коробка передач (КПП) | 5 | Защитная крышка |
| 2 | Монтажные болты маховика | 6 | Вал привода |
| 3 | Удлинитель (Driveplate) | 7 | Двухмассовый маховик (ДММ) |
| 4 | Венец маховика (Flexplate) | | |

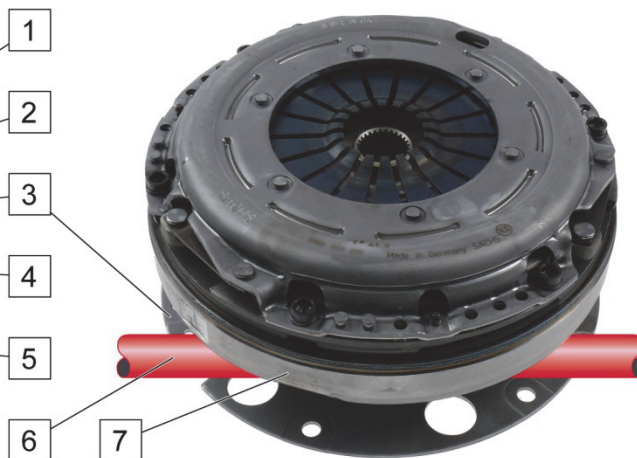
Вал привода(6) проходит между ДММ(7) и удлинителем(3). Удлинитель(3) и ДММ(7) соединены между собой болтовым соединением.

УВЕДОМЛЕНИЕ

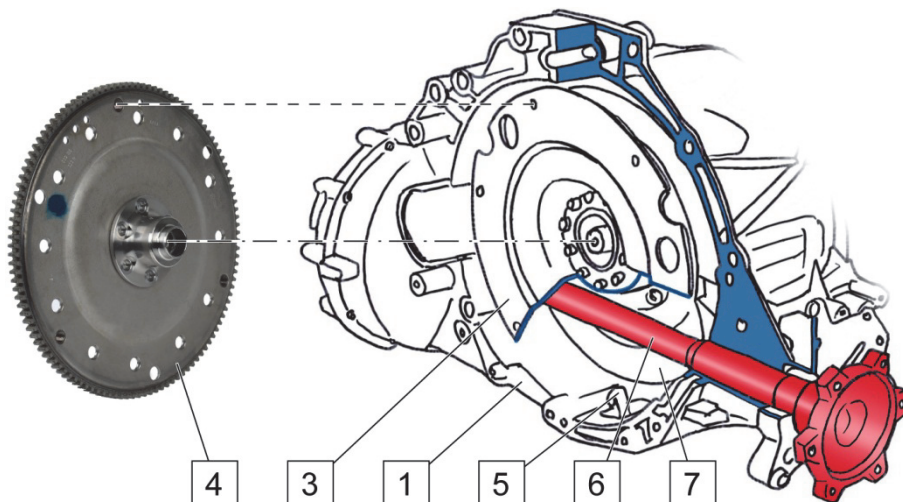
Поврежденный при демонтаже венец маховика(4) может шататься и вызывать вследствие этого шум и вибрации. Это может вести к досрочному отказу.

- ⇒ до демонтажа КПП(1) монтажные болты маховика(2) вывернуть и удалить из удлинителя(3).
- ⇒ необходимо учитывать руководство по ремонту транспортного средства.



Монтажный инструмент



Рис. 1: Монтажный инструмент

- 1 Монтажный инструмент для радиальной опоры модуля сцепления. Установить перед монтажом, чтобы зафиксировать положение.
- 2 Монтажный инструмент для осевой опоры модуля сцепления. Установить перед монтажом, чтобы предотвратить опрокидывание и осевой сдвиг.
- 3 Монтажная рукоятка

В транспортных средствах с коробками передач, оснащенными конструктивным вариантом «дифференциал перед сцеплением», модуль сцепления необходимо точно установить в заданное положение перед монтажом коробки передач, чтобы избежать проблем при установке и эксплуатации. Позиционирование возможно только с помощью специального монтажного инструмента.

Соблюдайте указания автопроизводителя.

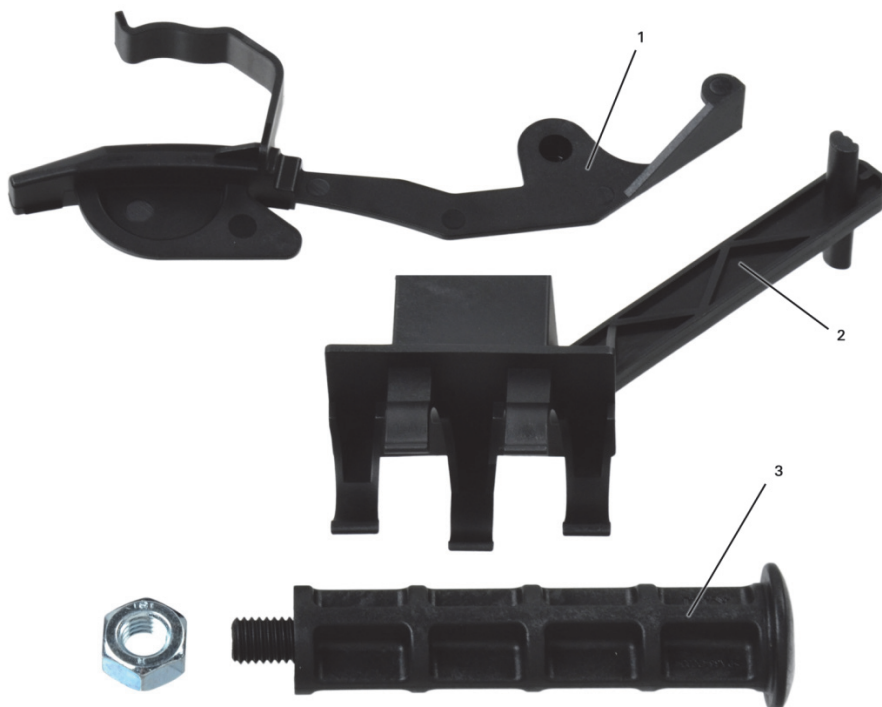

www.aftermarket.zf.com/serviceinformation