



Audi A4 / A5 / A6 / Q5 / ...

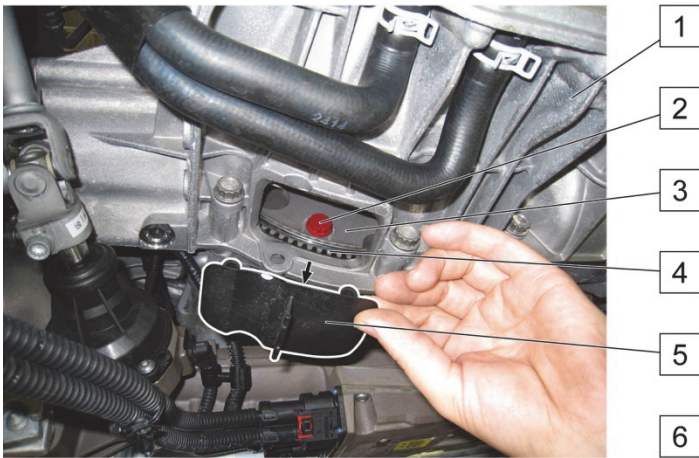

Fig. 1: Desmontar a cobertura (5)

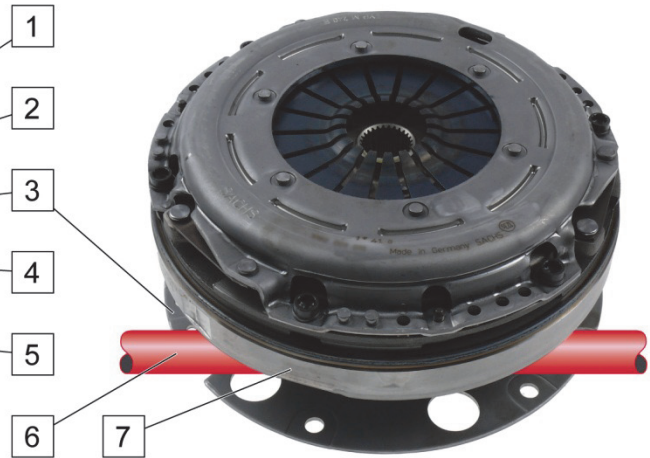

Fig. 2: Embreagem, volante de dupla massa (7) e eixo piloto (6)

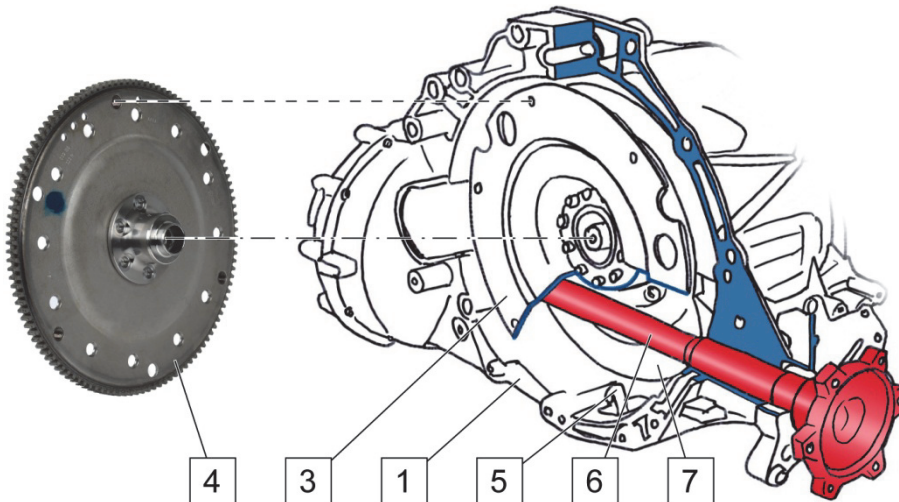

Fig. 3: Soltar placa de transferência (3)

- | | | | |
|---|--|---|------------------------|
| 1 | Transmissão | 5 | Cobertura |
| 2 | Parafusos de fixação do volante de dupla massa | 6 | Eixo piloto |
| 3 | Placa de transferência (Driveplate) | 7 | Volante de dupla massa |
| 4 | Disco de arraste | | |

O eixo piloto (6) passa entre a placa de transferência (3) e o volante de dupla massa (7). A placa de transferência (3) e o volante de dupla massa (7) estão rigidamente conectados.

AVISO

Um disco de arraste (4) danificado na remoção oscila e causa ruídos e vibrações. Isto pode provocar a falha prematura do volante de dupla massa.

- ⇒ Antes da desmontagem da transmissão (1) soltar e remover os parafusos de fixação do volante de dupla massa (2) na placa de transferência (3).
- ⇒ Seguir as instruções de montagem do fabricante do veículo.



Ferramenta de montagem



Fig. 4: Ferramenta de montagem

- 1 Ferramenta de montagem para apoio radial do módulo da embreagem. Antes da montagem, colocar a ferramenta para fixar a posição.
- 2 Ferramenta de montagem para apoio axial do módulo da embreagem. Antes da montagem, colocar a ferramenta para evitar o deslocamento axial.
- 3 Manípulo de montagem

Em veículos cuja transmissão tem diferencial instalado antes da embreagem, o módulo da embreagem tem de ser posicionado exatamente antes da instalação da transmissão para evitar problemas durante a montagem e operação. O posicionamento só é possível por meio de uma ferramenta de montagem especial.

Seguir as instruções da montadora.

