



BMW M5 (E60, E61) / M6 (E63, E64)

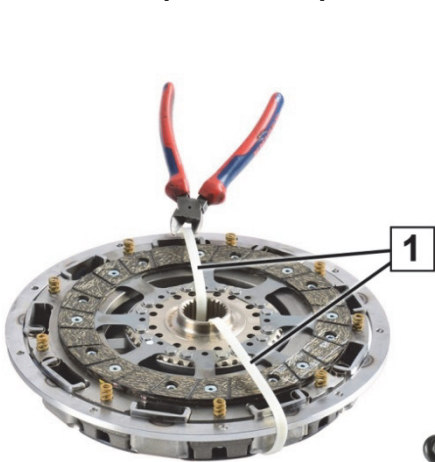

Fig. 1: Transportsikring

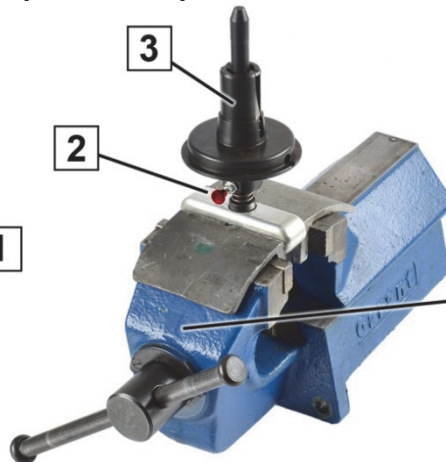

Fig. 2: Spenne fast spesialverktøy

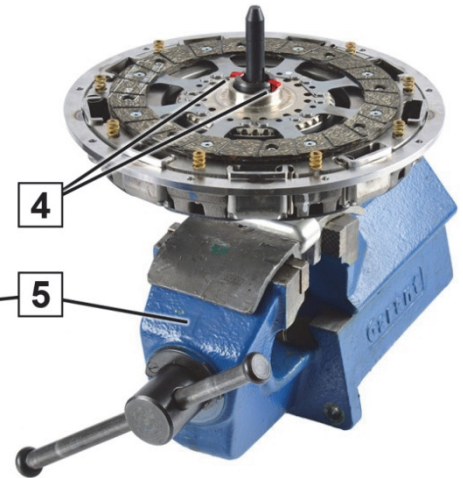

Fig. 3: Sperre fast spesialverktøy

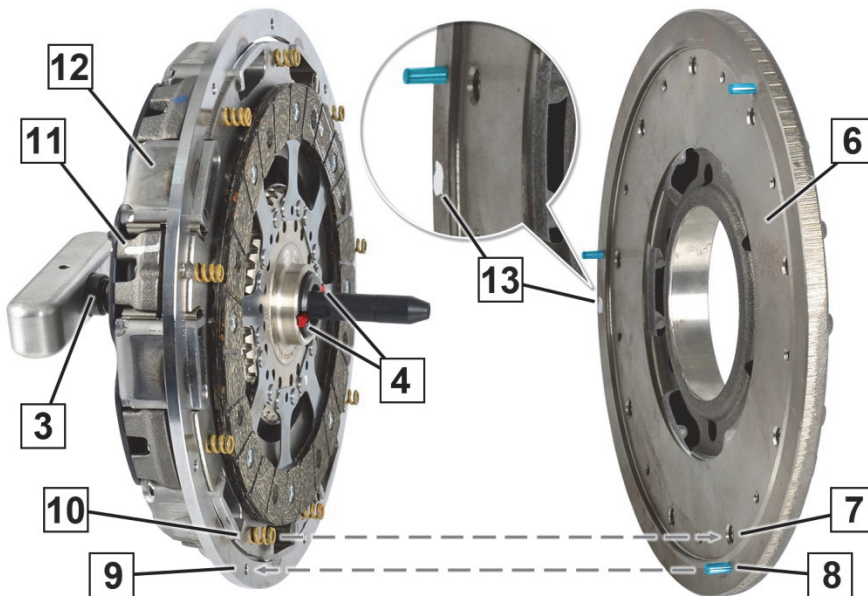

Fig. 4: Utrette komponenter før montering

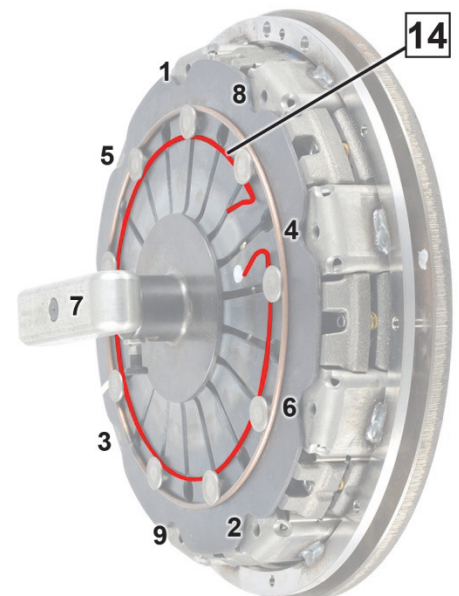

Fig. 5: Rekkefølge



Fig. 6: Markering på koplingshuset



1	Transportsikring kabelstrips	8	Styretapp
2	Trekknapp	9	Borehull for styretapp
3	Spesialverktøy	10	Skrufjær
4	Sperre	11	Markering på koplingshuset
5	Skruestikke	12	Dobbeltskivekopling
6	DMS sekundærsvinghjul	13	Markering på DMS
7	Borehull for skrufjær	14	Transportsikring stålring

VARSEL

Dobbeltskivekoplingen (12) er fra fabrikken finbalansert. De enkelte komponentene til dobbeltskivekoplingen er forhåndsmontert, markert (11) og fiksert i denne posisjonen med transportsikringen (1). Markeringene (11) til dobbeltskivekoplingen og det dobbelte massesvinghjulet (13) må ha 180° forskyvning.

Dersom et av følgende punkt gjelder, må dobbeltskivekoplingen ikke monteres:

- Dobbeltskivekoplingen (12) er demontert.
- Transportsikringen (1) mangler.
- Transportsikringen (14) mangler.
- Markeringen (11) stemmer ikke overens (fig. 6).

Dobbeltskivekoplingen må kun demonteres og monteres med spesialverktøyet (3) (art.nr. BMW 212300).

Dobbeltskivekoplingen (12) må løsnes og trekkes til i riktig tiltrekkingsrekkefølge (fig. 5).

Trekk til skruene med riktig tiltrekkingsmoment. Vær oppmerksom på spesifikasjonene til kjøretøyproduzenten.

Demontere dobbeltskivekoplingen

1. Trykk spesialverktøyet (3) inn i sporet til dobbeltskivekoplingen (12), til sperren (4) fikserer dobbeltskivekoplingen.
2. Ettertegn markeringene (11) og (13).
3. For å unngå forskyvning, må skruene til dobbeltskivekoplingen løsnes trinnvist med en halv omdreining i riktig rekkefølge (fig. 5), til forspenningen til membranfjæren ikke lenger har effekt.
4. Ta av dobbeltskivekoplingen (12) og fest den med spesialverktøyet (3) i skruestikke (5) (fig. 3).



Spesialverktøyet (3) må **ikke** løsnes dersom dobbeltskivekoplingen skal brukes igjen (se merknaden)!

Montere dobbeltskivekoplingen

1. Legg dobbeltskivekoplingen (12) med clutchskiven oppover på arbeidsbenken (fig. 1).
2. Stram spesialverktøyet (3) i skruestikken (5) (fig. 2).
3. Fjern transportsikring kabelstripsene (1) (fig. 1).
4. Dra i trekknappen (2) for å løsne sperren (4) til spesialverktøyet (3).
5. Trykk dobbeltskivekoplingen med sporet på spesialverktøyet (3), til sperren (4) fikserer dobbeltskivekoplingen (fig. 3).
6. Utrett dobbeltskivekoplingen (12) på DMS (6) (fig. 4):
 - Markeringene (11) på dobbeltskivekoplingen og markeringen (13) på DMS må ha 180° forskyvning.
 - Styretappene (8) må gå i plan med de tilsvarende borehullene (9).
 - Skrufjærene (10) må gå i plan med de tilsvarende borehullene (7).
7. Skru dobbeltskivekoplingen (12) i riktig rekkefølge (fig. 5) på DMS (6) og trekk til med foreskrevet tiltrekkingsmoment. Vær oppmerksom på spesifikasjonene til kjøretøyproduzenten.
8. Fjern transportsikring stålringen (14).
9. Dra i trekknappen (2) for å løsne sperren (4) til spesialverktøyet (3) (fig. 5).
10. Fjern spesialverktøyet (3).



www.zf.com/serviceinformation