



Audi A4 / A5 / A6 / Q5 / ...

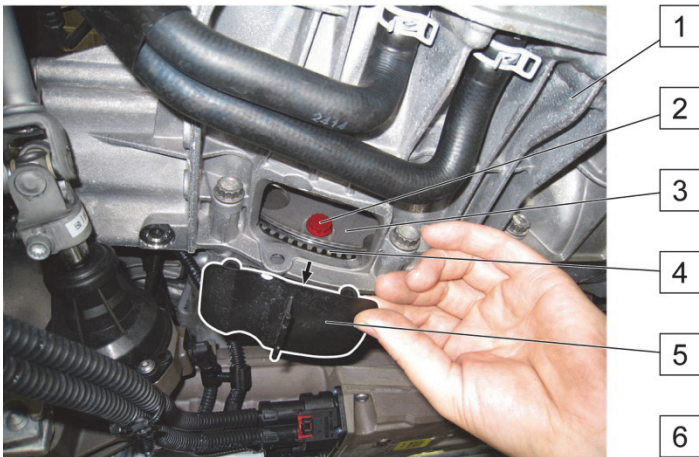

Fig. 1: Demontere deksel (5)

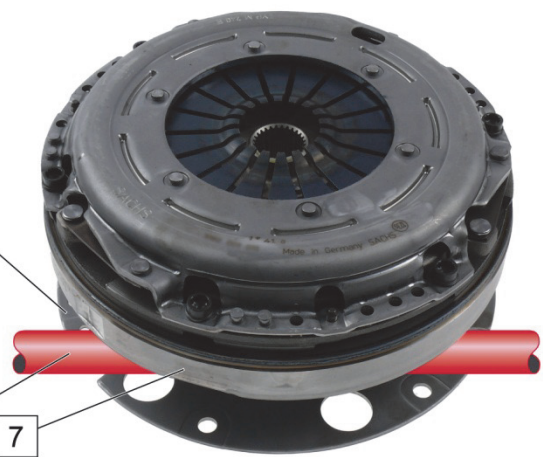

Fig. 2: Clutch, DMS (7) og drivaksel (6)

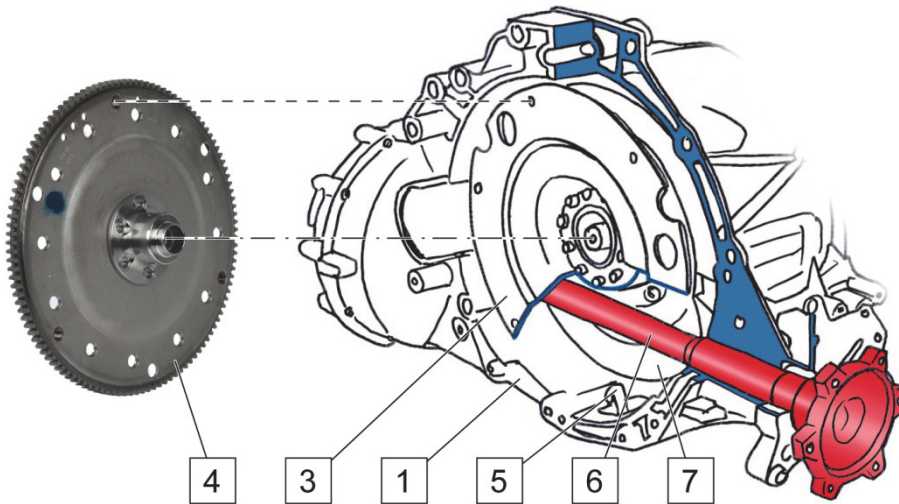

Fig. 3: Løsne overføringsplaten (3)

- |   |                               |   |           |
|---|-------------------------------|---|-----------|
| 1 | Gir                           | 5 | Deksel    |
| 2 | DMS-festeskruer               | 6 | Drivaksel |
| 3 | Overføringsplate (Driveplate) | 7 | DMS       |
| 4 | Medbringerskive               |   |           |

Drivakselen (6) ligger mellom overføringsplaten (3) og DMS (7). Overføringsplaten (3) og DMS (7) er fast forbundet med hverandre.

### HINWEIS

En medbringerskive (4) som skades ved demontering sjangler og lager støy og vibrasjoner. Dette kan føre til tidlig skade på DMS.

- ⇒ Løsne og fjern DMS-festeskrue (2) på overføringsplaten (3) før demontering av giret (1).
- ⇒ Følg monteringsveiledningen fra kjøretøyprodusenten.



### Monteringsverktøy

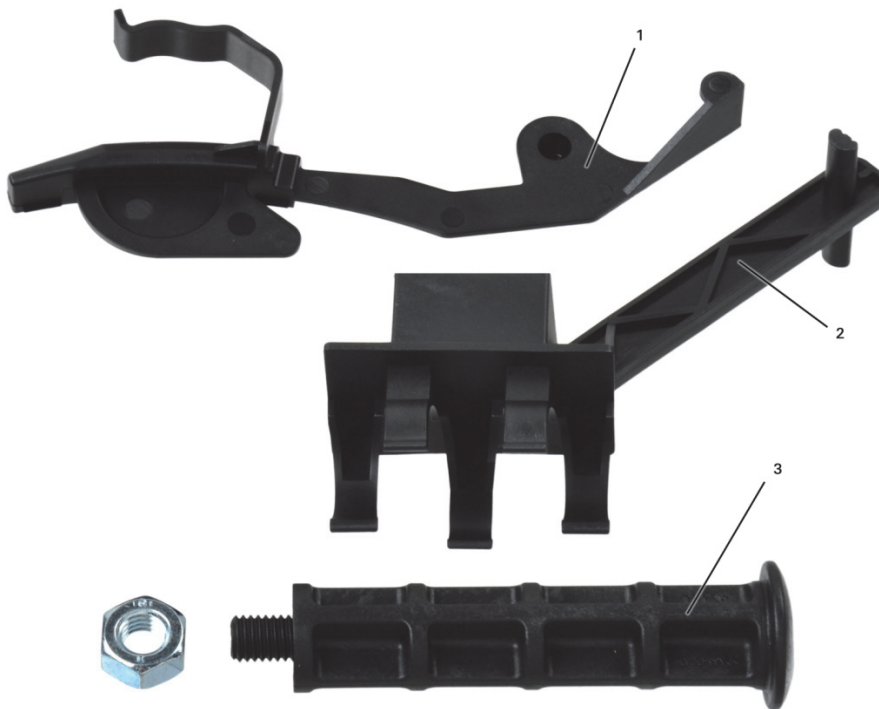

Fig. 4: Monteringsverktøy

- 1 Monteringsverktøy for radial støtte av clutchmodulen. Festes før montering for å sikre posisjonen.
- 2 Monteringsverktøy for aksial støtte av clutchmodulen. Festes før montering for å forhindre velt og aksial forskyvning.
- 3 Monteringshåndtak

På kjøretøy med DFC-gir (differensial før clutch) må clutchmodulen posisjoneres nøyaktig før giret monteres, slik at det unngås problemer under montering og under drift. Posisjonering er mulig kun med spesielt monteringsverktøy.

Følg anvisningene fra kjøretøyprodusenten.



[www.aftermarket.zf.com/serviceinformation](http://www.aftermarket.zf.com/serviceinformation)