

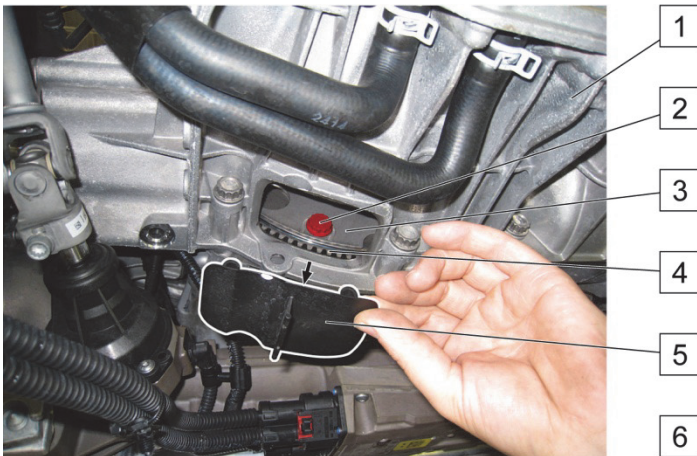

Audi A4 / A5 / A6 / Q5 / ...

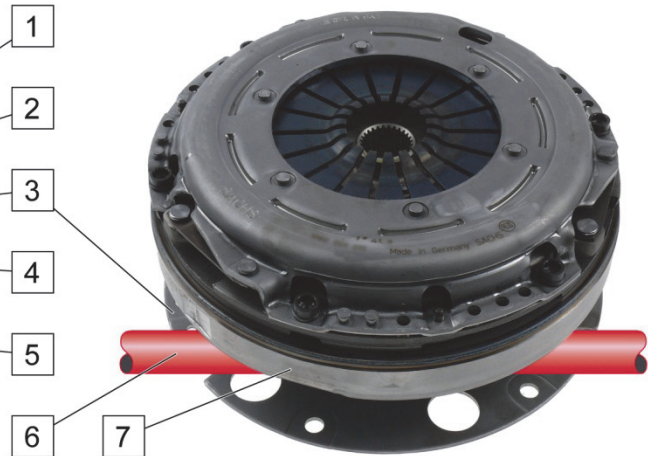

Illustr. 1: afdekking (5) demonteren



Illustr. 2: koppeling, dubbel vliegwiel (7) en aandrijf-as (6)

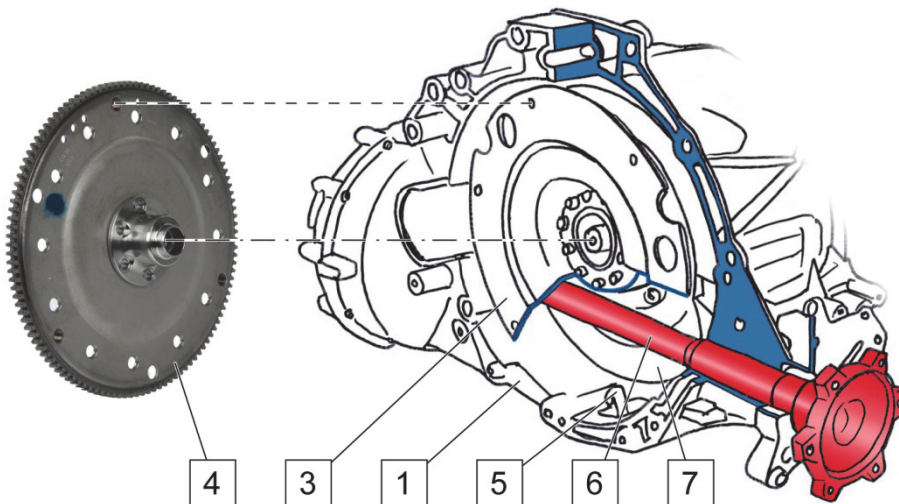

Illustr. 3: overbrengingsplaat (3) losmaken

- |   |  |   |                  |
|---|--|---|------------------|
| 1 | Transmissie                            | 5 | Afdekking        |
| 2 | Bevestigingsschroeven dubbel vliegwiel | 6 | Aandrijf-as      |
| 3 | Overbrengingsplaat (Driveplate)        | 7 | Dubbel vliegwiel |
| 4 | Meeneemschijf (Flexplate)              |   |                  |

De aandrijf-as (6) loopt tussen overbrengingsplaat (3) en dubbel vliegwiel (7). De overbrengingsplaat (3) en het dubbele vliegwiel (7) zijn vast met elkaar verbonden.

### LET OP

Een meeneemschijf (4) die tijdens het demonteren beschadigd raakt, wankelt en veroorzaakt daardoor geluiden en trillingen. Dit kan leiden tot een voortijdige uitval van het dubbele vliegwiel.

- ⇒ Draai de bevestigingsschroeven van het dubbele vliegwiel (2) op de overbrengingsplaat (3) los en verwijder ze alvorens de transmissie (1) te demonteren.
- ⇒ Neem de montagehandleiding van de voertuigfabrikant in acht.



### Montagegereedschap

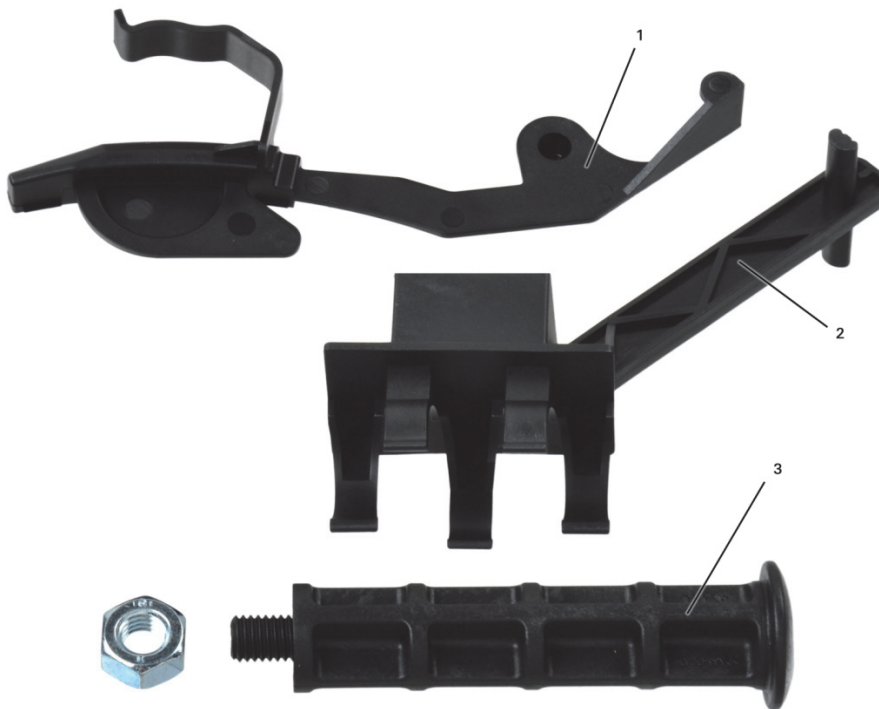

Afb. 4: Montagegereedschap

- 1 Montagegereedschap voor het radiaal ondersteunen van de koppelingsmodule. Breng dit vóór de montage aan om de positie te borgen.
- 2 Montagegereedschap voor het axiaal ondersteunen van de koppelingsmodule. Breng dit vóór de montage aan om kantelen en axiaal verschuiven te verhinderen.
- 3 Montagegreep

Bij voertuigen met DVK-transmissies (differentieel vóór de koppeling) moet de koppelingsmodule vóór de montage van de versnellingsbak exact worden gepositioneerd om problemen bij de montage en bij het gebruik te voorkomen. Het positioneren kan alleen met speciaal montagegereedschap worden uitgevoerd.

Neem de gegevens van de voertuigfabrikant in acht.



[www.aftermarket.zf.com/serviceinformation](http://www.aftermarket.zf.com/serviceinformation)