

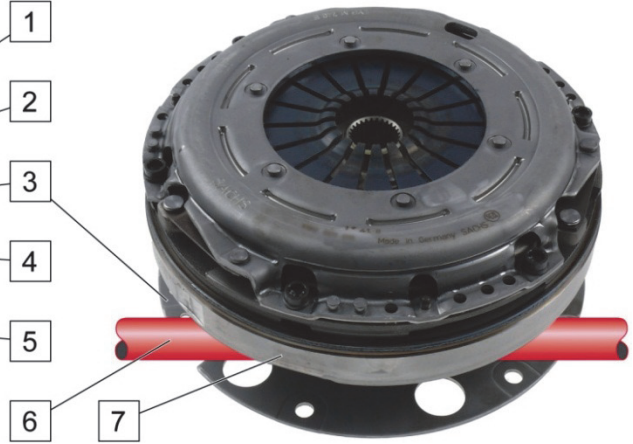

Audi A4 / A5 / A6 / Q5 / ...



Kuva 1: Suojakannen (5) irrotus



Kuva 2: Kytkin, kaksimassavauhtipyörä (7) ja vetoakseli (6)

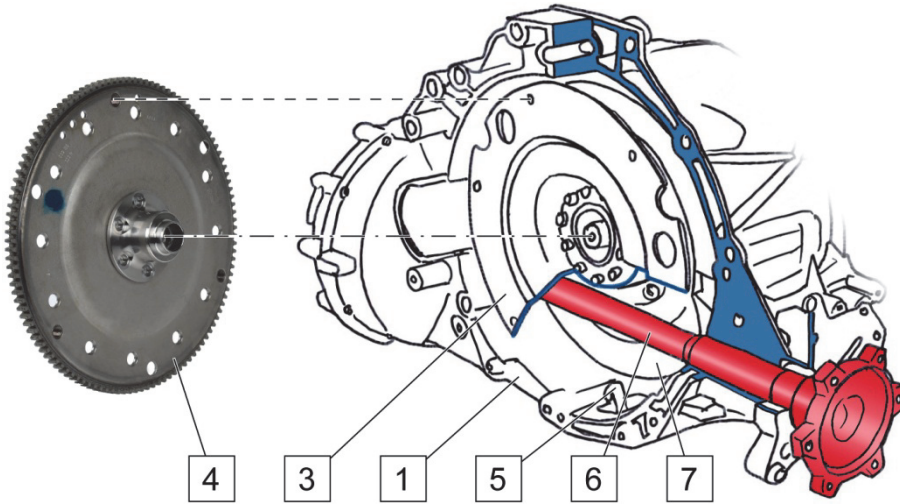

Kuva 3: Välilevyn (3) irrotus

- | | | | |
|---|--|---|-----------------------|
| 1 | Vaihteisto | 5 | Suojakansi |
| 2 | Kaksimassavauhtipyörän kiinnitysruuvit | 6 | Vetoakseli |
| 3 | Välilevy (Driveplate) | 7 | Kaksimassavauhtipyörä |
| 4 | Vääntölevy | | |

Vetoakseli (6) kulkee välilevyn (3) ja kaksimassavauhtipyörän (7) välissä. Välilevy (3) ja kaksimassavauhtipyörä (7) on yhdistetty kiinteästi toisiinsa.

ILMOITUS

Irrotuksessa vahingoittunut vääntölevy (4) kulkee vinoon ja aiheuttaa siten ääntä ja värähtelyä. Tämä voi johtaa kaksimassavauhtipyörän ennenaikaiseen rikkoutumiseen.

- ⇒ Ennen vaihteiston (1) purkamista avaa kaksimassavauhtipyörän kiinnitysruuvit (2) välilevystä (3) ja poista ne.
- ⇒ Ota huomioon ajoneuvon valmistajan asennusohje.



Asennustyökalu

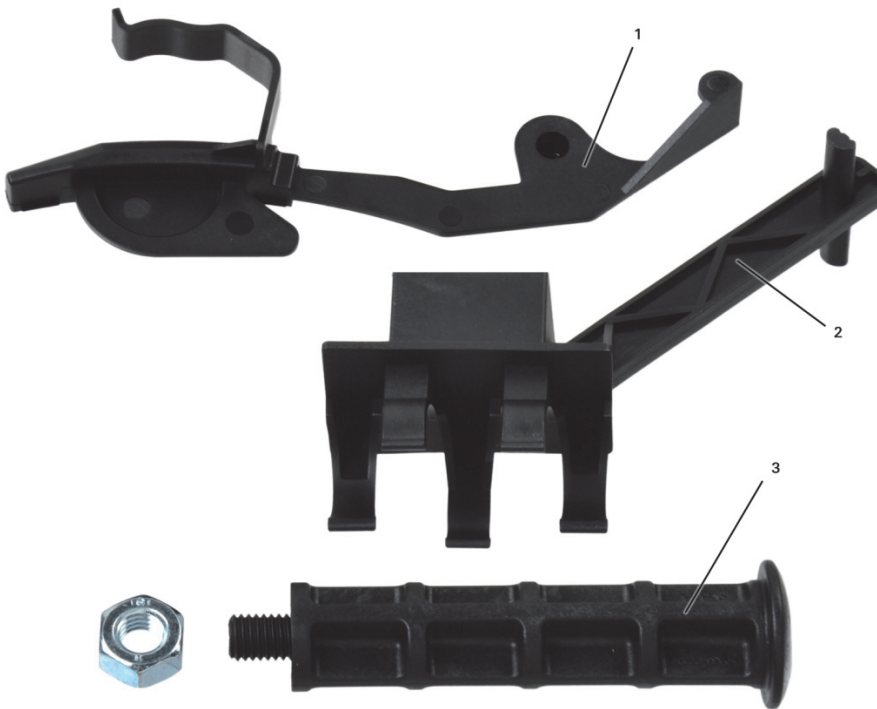

Kuva 4: Asennustyökalu

- | | |
|--|--|
| <p>1 Asennustyökalu kytkinyksikön säteittäiseen tukemiseen. Asennon varmistamiseksi se laitetaan paikalleen ennen asennusta.</p> <p>3 Asennuskahva</p> | <p>2 Asennustyökalu kytkinyksikön aksiaaliseen tukemiseen. Kallistumisen ja aksiaalisen siirtymän estämiseksi se laitetaan paikalleen ennen asennusta.</p> |
|--|--|

Autoissa, joiden vaihteistossa tasauspyörästä on kytkimen edessä, on kytkinyksikkö ennen vaihteiston asennusta asemoitava tarkasti oikein, jotta ongelmat asennuksessa ja käytössä vältetään. Aseointi on mahdollista vain erikoismallisella asennustyökalulla.

Ota huomioon ajoneuvon valmistajan ilmoittamat tiedot.



www.aftermarket.zf.com/serviceinformation