



### BMW M5 (E60, E61) / M6 (E63, E64)

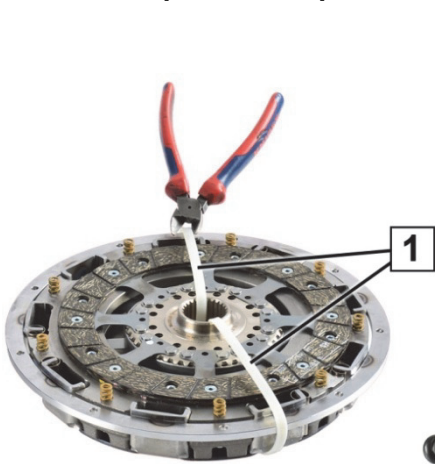

Fig. 1: Transportsikring

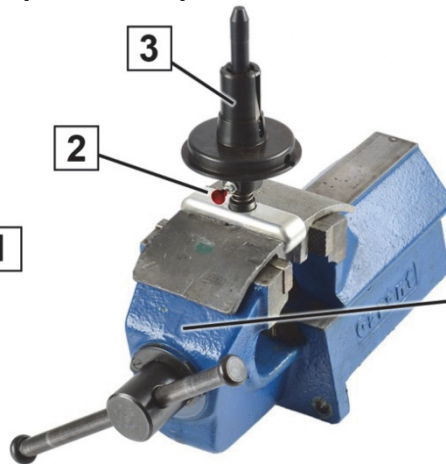

Fig. 2: Ispænd specialværktøjet

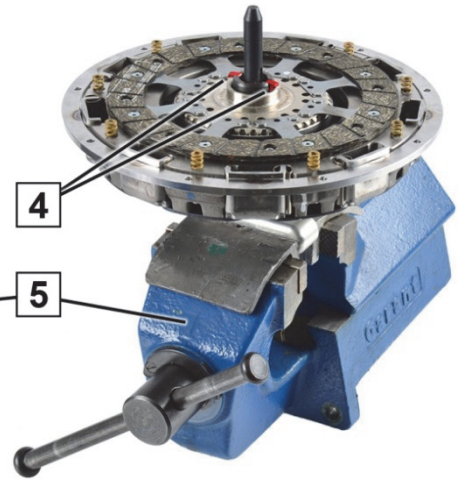

Fig. 3: Lad specialværktøjet gå i hak

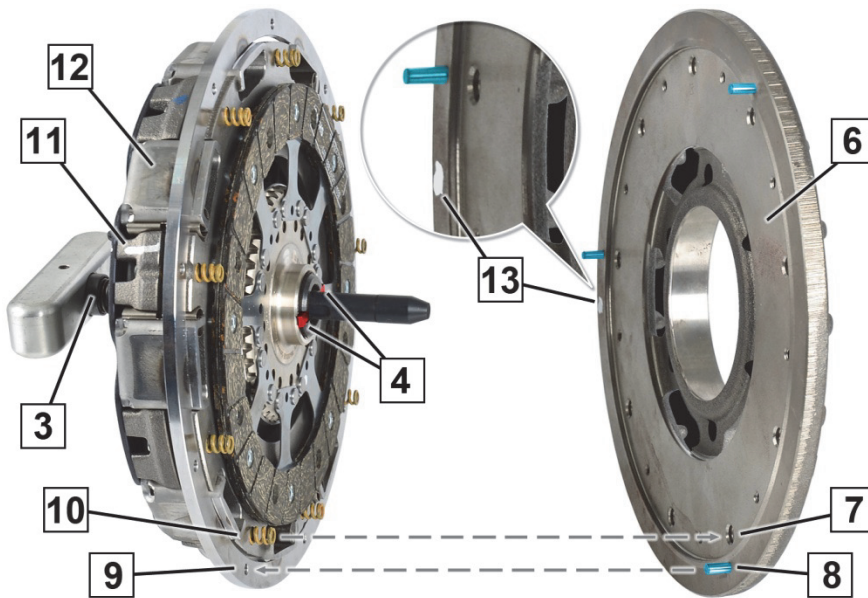

Fig. 4: Juster komponenterne inden montering

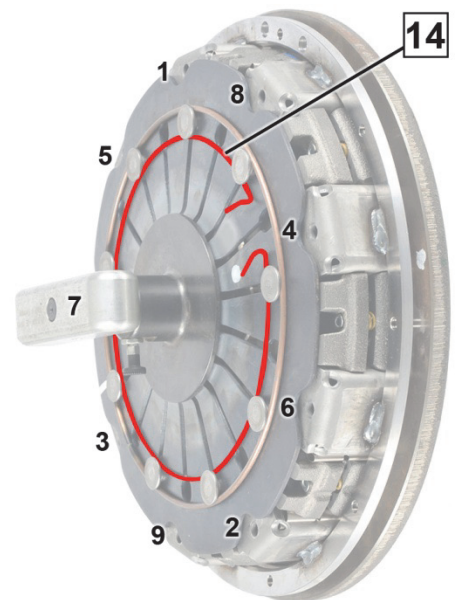

Fig. 5: Rækkefølge



Fig. 6: Markering på koblingshuset



1	Transportsikring kabelholder	8	Centreringsstift
2	Trækafbryder	9	Boring for centreringsstift
3	Specialværktøj	10	Skruefjeder
4	Låsning	11	Markering på koblingshuset
5	Skruestik	12	Dobbeltpladekobling
6	Tomassesvinghjul sekundært svinghjul	13	Markering på tomassesvinghjul
7	Boring for skruefjeder	14	Transportsikring stålring

### VARSEL

Dobbeltpladekoblingen (12) er finafbalanceret fra fabrik. De enkelte komponenter på dobbeltpladekoblingen er formonteret, markeret (11) og fikseret i denne position med transportsikringen (1). Dobbeltpladekoblingens og tomassesvinghjulets (13) markeringer (11) skal have en forskydning på 180°.

Hvis et af de følgende punkter passer, må dobbeltpladekoblingen **ikke** monteres:

- Dobbeltpladekoblingen (12) er skilt ad.
- Transportsikringen (1) mangler.
- Transportsikringen (14) mangler.
- Markeringen (11) stemmer ikke overens (fig. 6).

Dobbeltpladekoblingen må kun afmonteres og monteres med specialværktøjet (3) (art.-nr. BMW 212300).

Dobbeltpladekoblingen (12) skal løsnes og tilspændes i den rigtige rækkefølge (fig. 5).

Spænd skruerne med det korrekte tilspændingsmoment. Vær opmærksom på oplysningerne fra bilproducenten.

### Afmonter dobbeltpladekoblingen

1. Tryk specialværktøjet (3) ind i dobbeltpladekoblingens nav (12), indtil låsningen (4) fikserer dobbeltpladekoblingen.
2. Eftertegn markeringerne (11) og (13).
3. For at undgå skævheder skal dobbeltpladekoblingens skruer trinvist løsnes en halv omdrejning i den rigtige rækkefølge (fig. 5), indtil membranfjederens forspænding ikke virker mere.
4. Tag dobbeltpladekoblingen (12) af og spænd den i skruestikken (5) med specialværktøjet (3) (fig. 3).



Specialværktøjet (3) må **ikke** løsnes, hvis dobbeltpladekoblingen skal genbruges (se varsel)!

### Monter dobbeltpladekoblingen

1. Læg dobbeltpladekoblingen (12) med koblingsskiven op ad på arbejdsbænken (fig. 1).
2. Spænd specialværktøjet (3) fast i skruestikken (5) (fig. 2).
3. Fjern transportsikring kabelholder (1) (fig. 1).
4. Træk i trækafbryderen (2) for at løsne specialværktøjets (3) låsning (4).
5. Tryk dobbeltpladekoblingens nav på specialværktøjet (3), indtil låsningen (4) fikserer dobbeltpladekoblingen (fig. 3).
6. Juster dobbeltpladekoblingen (12) på tomassesvinghjulet (6) (fig. 4).
  - Markeringen (11) på dobbeltpladekoblingen og markeringen (13) på tomassesvinghjulet skal have en forskydning på 180°.
  - Centreringsstifterne (8) skal flugte med de passende borer (9).
  - Skruefjedrene (10) skal flugte med de passende borer (7).
7. Dobbeltpladekoblingen (12) skal skrues på tomassesvinghjulet (6) i den rigtige rækkefølge (fig. 5) og tilspændes med det foreskrevne tilspændingsmoment. Vær opmærksom på oplysningerne fra bilproducenten.
8. Fjern transportsikringen stålring (14).
9. Træk i trækafbryderen (2) for at løsne specialværktøjets (3) låsning (4) (fig. 5).
10. Fjern specialværktøjet (3).



[www.zf.com/serviceinformation](http://www.zf.com/serviceinformation)