

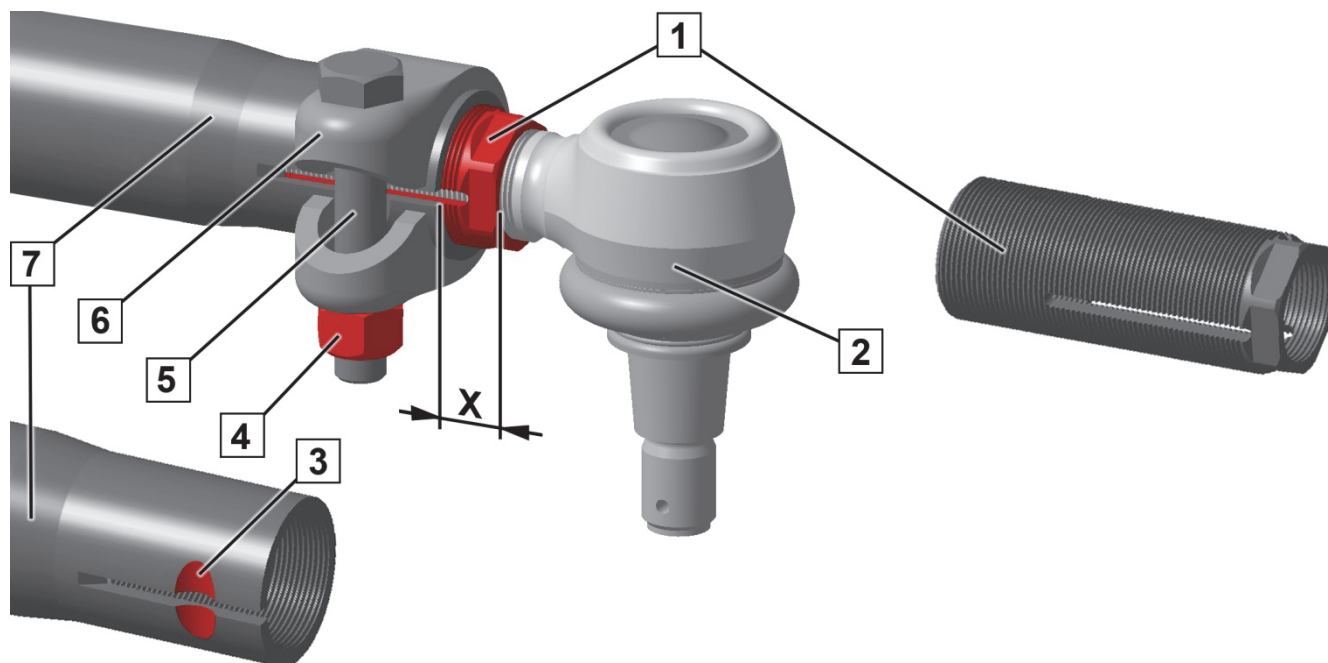

Navojna puša

Št. art.: 21971 01



Sl. 1: Sistem za natančno nastavitvev

- | | | | |
|---|-----------------------|---|---------|
| 1 | Navojna puša | 5 | Vijak |
| 2 | Kotni zglob | 6 | Objemka |
| 3 | Utor | 7 | Cev |
| 4 | Matica, samovarovalna | | |

OPORZORILO

Prenizek pritisk objemke (6) na kotni zglob (2) lahko uniči navojno pušo (1).

Povezava med kotnim zglobom (2) in navojno pušo (1) se lahko zrahlja.

Upoštevajte navodila za nastavljanje sledi (stran 2). Vijak (5) se ne sme dotikati cevi (7). Matico (4) pritegnite s predpisanim zateznim momentom.



Po nastavitvi sledi mora navojna puša (1) za mero X moleti iz cevi (7). Mera X (sl.1):

- najmanj 11 mm
- največ 25 mm



Nastavitev sledi

1. Preverite vijak (5):
 - Vijak (5) je zvit ali zarjavel: → zamenjajte vijak (5).
2. Preverite objemko (6):
 - Nosilna površina vijaka (5) in matice (4) na objemko (6) mora biti enakomerna.
 - Pritisk na objemko (6) je neenakomeren: → zamenjajte objemko (6).
3. Preverite naležno površino objemke (6) na cev (7).
4. Preverite navojno pušo (1):
 - Navojna puša (1) je poškodovana ali korodirana: → zamenjajte navojno pušo (1).
5. Preverite kotni zglob (2):
 - Kotni zglob (2) ima aksialno zračnost: → zamenjajte kotni zglob (2).
 - Manšeta na kotnem zglobu je poškodovana: → zamenjajte kotni zglob (2).
 - Navoji na kotnem zglobu so korodirani: → zamenjajte kotni zglob (2).
6. Nastavitev sledi:
 - Upoštevajte mero **X!**
7. Preverite trdnost pritrditve objemke (6).
8. Vijak (5) namestite v utor (3). Vijak (5) se ne sme dotikati cevi (7).
9. Novo samovarovalno matico (4) pritegnite s predpisanim zateznim momentom.
Če proizvajalec vozila **ni** predpisal zateznega momenta, naj bo to 180 Nm.



www.zf.com/serviceinformation