

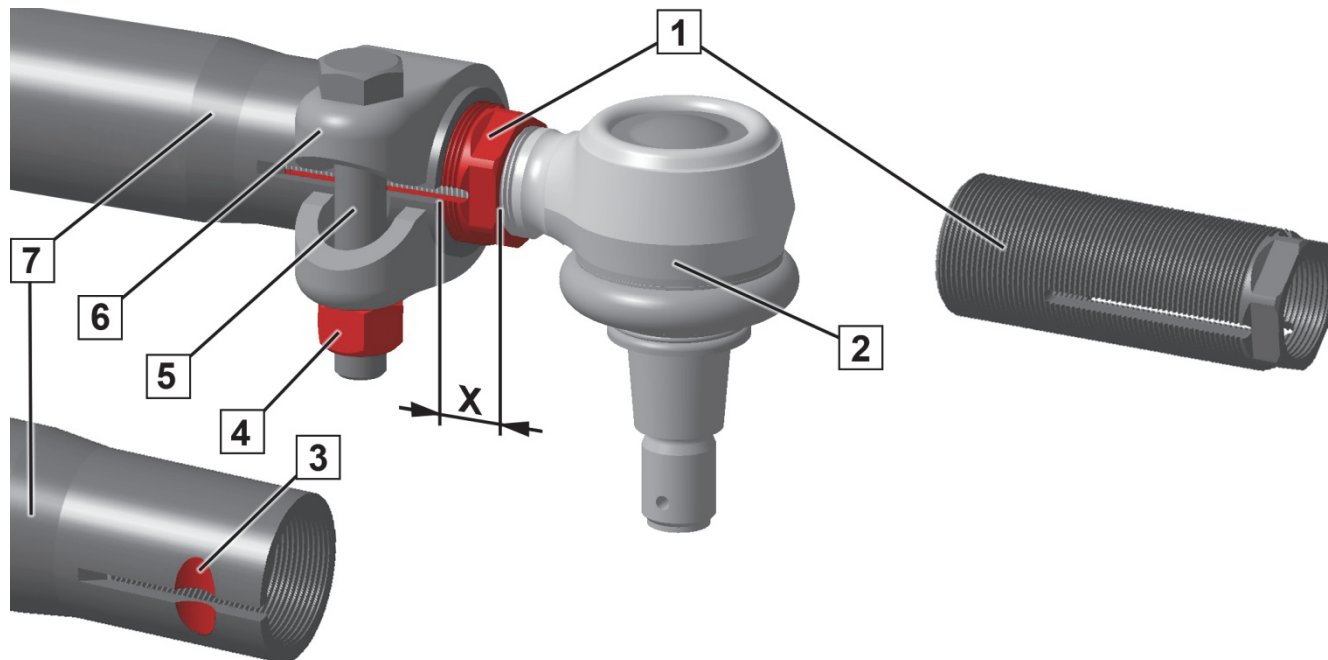

Čaura sa navojem Br.art.: 21971 01



Sl. 1: sistem za fino podešavanje

- | | | | |
|---|----------------------------|---|-------|
| 1 | Čaura sa navojem | 5 | Šraf |
| 2 | Ugaoni zglob | 6 | Šelna |
| 3 | Žleb | 7 | Cev |
| 4 | Navrtka, samoosiguravajuća | | |

UPOZORENJE

Premali pritisak stiskanja šelne (6) na ugaoni zglob (2) može da uništi čauru sa navojem (1). Spoj između ugaonog zgloba (2) i čaure sa navojem (1) može da se olabavi. Poštujte informacije za centriranje trapa (strana 2). Šraf (5) ne sme da dodiruje cev (7). Pritegnite navrtku (4) propisanim momentom zatezanja.



Nakon centriranje trapa, čaura sa navojem (1) mora da je isturena iz cevi (7) za dužinu X. Dužina X (sl.1):

- najmanje 11 mm
- najviše 25 mm



Centriranje trapa

1. Proverite šraf (5):
 - Šraf (5) je iskrivljen ili zarđao: → zamenite šraf (5).
2. Proverite šelnu (6):
 - Kontaktna površina na šelni (6) kod šrafa (5) i kod navrtke (4) mora da bude ravnomerna.
 - Kontaktna površina na šelni (6) je neravnomerna: → zamenite šelnu (6).
3. Proverite površinu naleganja šelne (6) na cevi (7).
4. Proverite čauru sa navojem (1):
 - Čaura sa navojem (1) je oštećena ili zarđala: → zamenite čauru sa navojem (1).
5. Proverite ugaoni zglob (2):
 - Ugaoni zglob (2) ima aksijalni zazor: → zamenite ugaoni zglob (2).
 - Oštećena je manžeta na ugaonom zglobu: → zamenite ugaoni zglob (2).
 - Zarđali su navoji na ugaonom zglobu: → zamenite ugaoni zglob (2).
6. Centriranje trapa:
 - Poštujte dužinu **X**!
7. Proverite ispravno držanje šelne (6).
8. Postavite šraf (5) u žleb (3). Šraf (5) **ne sme** da dodiruje cev (7).
9. Pritegnite novu samoosiguravajuću navrtku (4) propisanim momentom zatezanja. Ukoliko proizvođač vozila **ne** propisuje moment zatezanja: 180 Nm.



www.zf.com/serviceinformation