



### Auflagefläche Gänghylsa

Art.-Nr.: 21971 01



Bild 1: Finjusteringssystem

- |   |                      |   |        |
|---|----------------------|---|--------|
| 1 | Gänghylsa            | 5 | Skruv  |
| 2 | Vinkellänk           | 6 | Klämma |
| 3 | Spår                 | 7 | Rör    |
| 4 | Mutter, självlåsande |   |        |

#### **! VARNING**

Om presstrycket från klämman (6) på vinkellänken (2) är för lågt kan det förstöra gänghylsan (1).  
Förbindelsen mellan vinkellänk (2) och gänghylsa (1) kan lossna.  
Beakta informationen för inställning av spår (sidan 2). Skruven (5) får inte beröra röret (7). Dra åt muttrarna (4) med föreskrivet åtdragningsmoment.

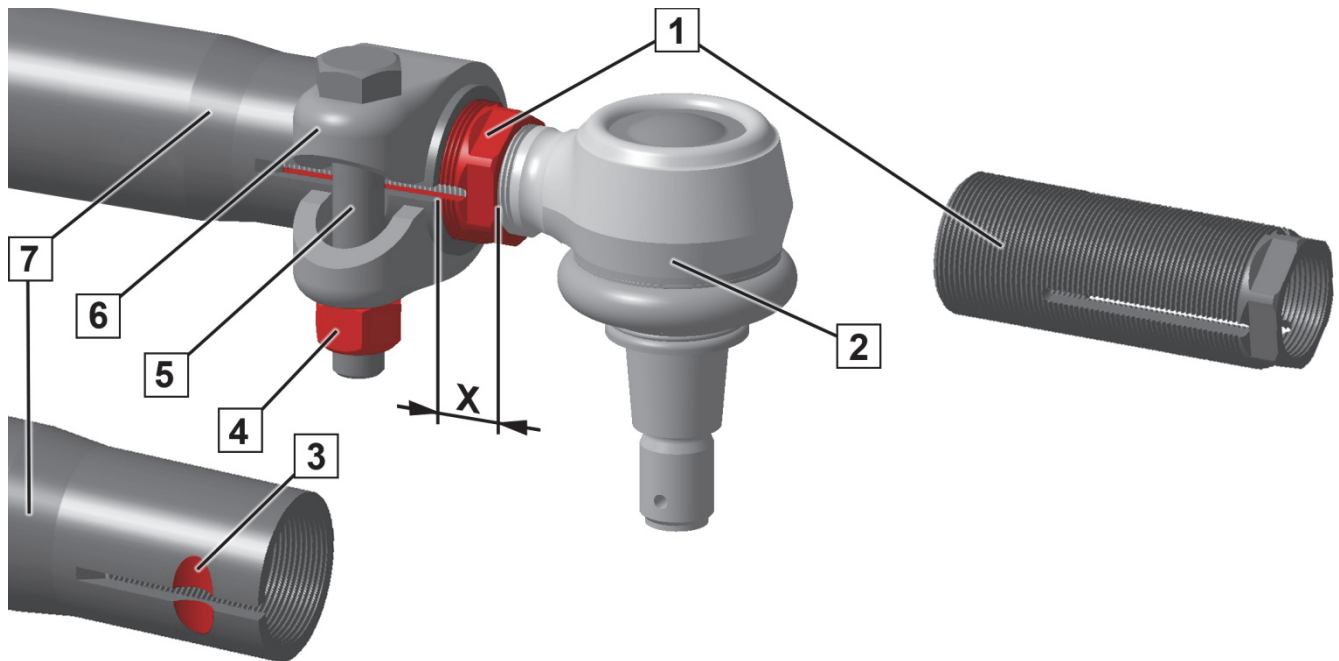

Efter inställning av spår måste gänghylsan (1) sticka ut med X ur röret (7). Mått X (bild1):

- Minst 11 mm
- Max 25 mm



### Ställ in spår

1. Kontrollera skruven (5):
  - Skruven (5) är böjd eller rostig: → byt ut skruven (5).
2. Kontrollera klämman (6):
  - Kontaktbilden på klämman (6) från skruv (5) och mutter (4) måste vara jämna.
  - Kontaktbilden på klämman (6) är ojämn: → byt ut klämman (6).
3. Kontrollera klämmans anliggningsyta (6) mot röret (7).
4. Kontrollera gänghylsan (1):
  - Gänghylsan (1) är skadad eller rostig: → byt ut gänghylsan (1).
5. Kontrollera vinkellänken (2):
  - Vinkellänken (2) har axialspel: → byt ut vinkellänken (2).
  - Manschetten på vinkellänken är skadad: → byt ut vinkellänken (2).
  - Gängan på vinkellänken är rostig: → byt ut vinkellänken (2).
6. Ställ in spåret:
  - Beakta måttet X!
7. Kontrollera att klämman (6) sitter fast.
8. Positionera skruven (5) i spåret (3). Skruven (5) får inte beröra röret (7).
9. Dra åt den nya självlåsand muttern (4) med föreskrivet åtdragningsmoment.  
Om fordonstillverkaren inte har föreskrivet något åtdragningsmoment: 180 Nm.

