

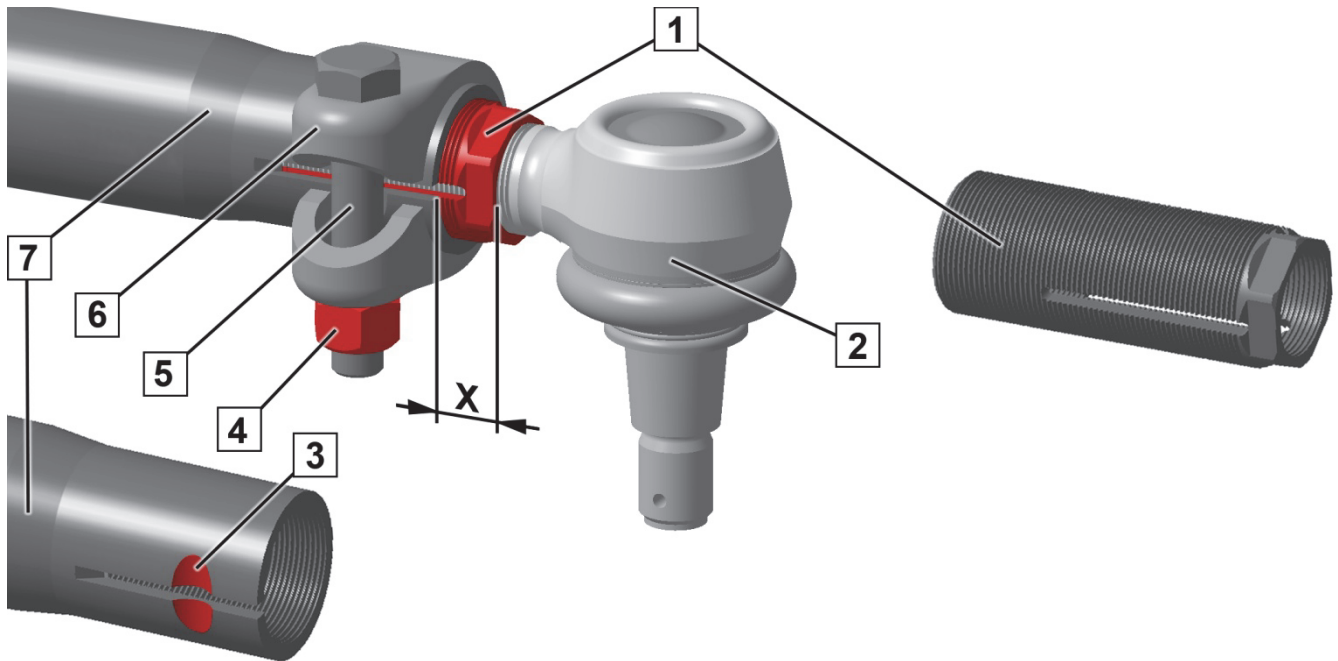

Kierreholkki

Til. nro: 21971 01



Kuva 1: Hienosäätöjärjestelmä

- | | | | |
|---|------------------------|---|----------|
| 1 | Kierreholkki | 5 | Pultti |
| 2 | Raidetangonpää | 6 | Kiristin |
| 3 | Lovi | 7 | Putki |
| 4 | Mutteri, itselukitseva | | |

VAROITUS

Kiristimen (6) liian heikko puristusvoima raidetangonpään (2) voi rikkoa kierreholkin (1).
Raidetangonpään (2) ja kierrehylsyn (1) välinen liitos saattaa löystyä.

Huomioi aurauksen säätöohjeet (sivu 2). Pultti (5) ei saa osua putkeen (7). Kiristä mutteri (4) ilmoitettuun kiristysmomenttiin.



Aurauksen säädön jälkeen kierrehylsyn (1) tulee olla putkesta (7) ulkona mitan X verran.
Mitta X (kuva 1):

- vähintään 11 mm
- enintään 25 mm



Aurauksen säätö

1. Tarkasta pultti (5):
 - Pultti (5) on taipunut tai syöpynyt: → Vaihda pultti (5).
2. Tarkasta kiristin (6):
 - Kiristimessä (6) oleva pultin (5) ja mutterin (4) jättämä kiinnitysälki on oltava tasainen.
 - Jos kiristysälki kiristimessä (6) on epätasainen: → Vaihda kiristin (6).
3. Tarkasta kiristimen (6) tukipinta putken (7) päällä.
4. Tarkasta kierreholkki (1):
 - Kierreholkki (1) on vaurioitunut tai syöpynyt: → Vaihda kierreholkki (1).
5. Tarkasta raidetangonpää (2):
 - Raidetangonpäässä (2) on aksiaalivällystä: → Vaihda raidetangonpää (2).
 - Raidetangonpään suojakumi on vaurioitunut: → Vaihda raidetangonpää (2).
 - Raidetangonpään kierteet ovat syöpyneet: → Vaihda raidetangonpää (2).
6. Aurauksen säätö:
 - Huomioi mitta X!
7. Tarkasta kiristimen (6) istuvuus.
8. Asenna pultti (5) mutteriin (3). Pultti (5) ei saa osua putkeen (7).
9. Kiristä uusi itselukitseva mutteri (4) ilmoitettuun kiristysmomenttiin.
Jos ajoneuvovalmistaja ei ilmoita kiristysmomenttia: 180 Nm.



www.zf.com/serviceinformation