

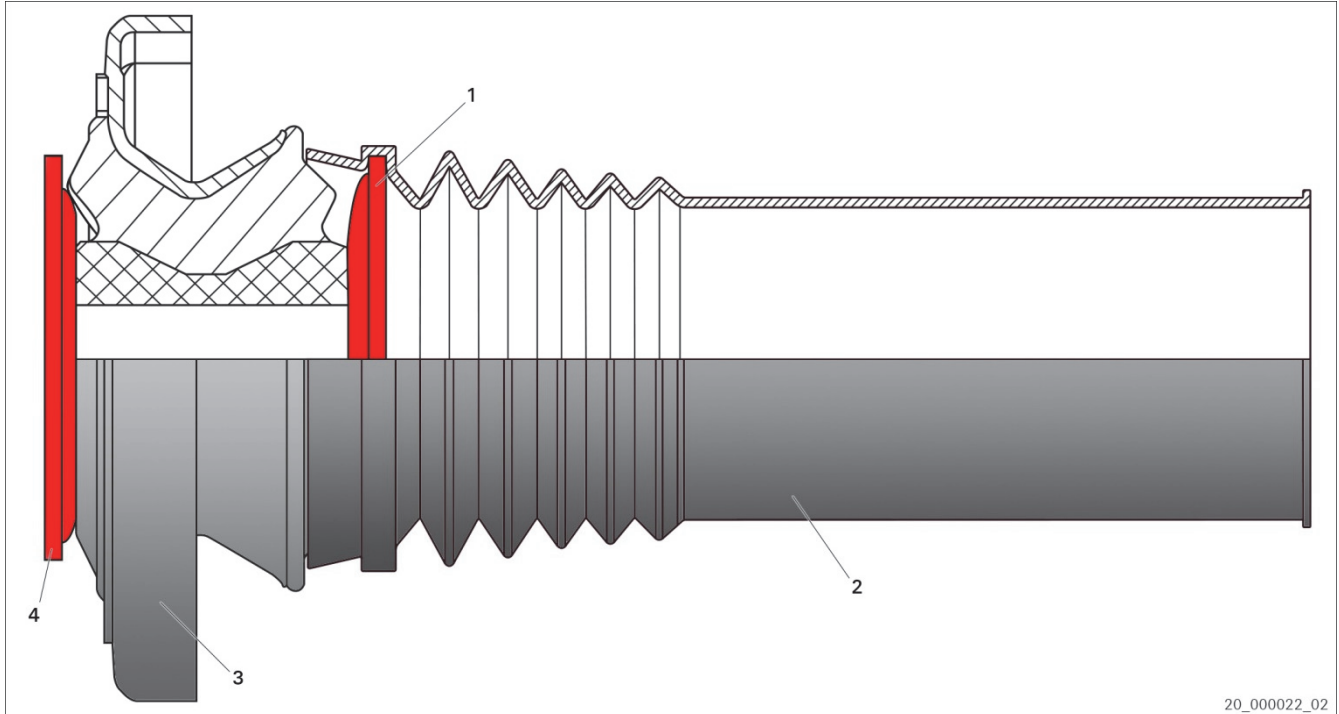

<b>Mercedes-Benz</b>	Sprinter	906
<b>Volkswagen</b>	Crafter	2E
		2F



Rys. 1: Łożysko oporowe amortyzatora teleskopowego z zestawem serwisowym

- |   |  |   |               |
|---|--|---|---------------|
| 1 | Podkładka                                  | 2 | Rura ochronna |
| 3 | Łożysko oporowe amortyzatora teleskopowego | 4 | Podkładka     |

- Zdemontować łożysko oporowe amortyzatora teleskopowego (3) i rurę ochronną (2).  
**Nie** wyrzucać podkładek (1; 4)!
- Ustawić podkładkę (1) w nowej rurze ochronnej (2).
- Nałożyć rurę ochronną (2) z podkładką (1) na amortyzator.
- Nałożyć łożysko oporowe amortyzatora teleskopowego (3) i podkładkę (4) na amortyzator.
- Dociągnąć nową nakrętkę z poprawnym momentem dokręcenia.  
Stosować się do wytycznych producenta pojazdu.



[www.zf.com/serviceinformation](http://www.zf.com/serviceinformation)