



# Centro Servizi Officina ZF Italia

Il Partner di fiducia per la manutenzione e riparazione di  
tutti i prodotti ZF.



AFTERMARKET

# Centro di competenza per la revisione di tutti i prodotti del Gruppo ZF.

**Mobilità garantita con il Centro Servizi Officina di ZF Italia, un partner competente ed affidabile per una flotta sempre operativa.**

Il Centro Servizi Officina ha una superficie coperta di quasi tremila metri quadrati e si avvale di un team di tecnici esperti e sempre aggiornati direttamente in casa madre.

Grazie al know-how che abbiamo acquisito nel corso degli ultimi decenni, siamo in grado di accompagnare in modo competente e sicuro i nostri clienti sulla loro strada verso il futuro della mobilità.

ZF Italia supporta le aziende che hanno una flotta di veicoli con servizi professionali di manutenzione, riparazione e revisione per i componenti del Gruppo ZF.

Un servizio accurato, completo ed efficace.

## Le principali competenze.

- Veicoli industriali ed autobus (dettaglio nella pagina a lato)
- Veicoli Ferroviari: revisione di riduttori per tram, metropolitane e treni
- Movimento Terra: trasmissioni ZF automatiche ed automatizzate, cambi powershift, assali, riduttori per betoniere
- Carrelli elevatori: assali, riduttori per motoruota e cambi powershift ZF
- Autovetture: diagnosi, riparazione e revisione di cambi meccanici ed automatici ZF, cambio lubrificante trasmissione
- Marine: revisione e riparazione di invertitori ZF e trasformazione dei rapporti di riduzione e del tipo di comando.





# I marchi più prestigiosi del settore si affidano da anni alla tecnologia ZF.

Costruttori che scelgono da anni la nostra tecnologia:

Evobus | IVECO Bus | MAN Bus-Neoplan | IIA | Scania | Solaris | Temsa | Otokar

## I nostri servizi per Autobus.

**Diagnosi, manutenzione, riparazione e revisione completa di:**

- trasmissioni ZF automatiche, automatizzate e sincronizzate
- rallentatori ZF idraulici secondari
- assali completi adatti a qualsiasi configurazione
- sospensioni indipendenti

Il Centro è in grado, soprattutto per l'attività di diagnosi, di ricoverare ed intervenire sul veicolo completo e non solo sui gruppi smontati.

**Sostituzione di:**

- Frizioni ed ammortizzatori SACHS
- Tiranteria sterzo LEMFÖRDER
- Sistemi e componenti autotelaio LEMFÖRDER

Offriamo inoltre:

- Manutenzioni programmate per flotte
- Tracciabilità e certificazione delle revisioni
- Collaudo al banco prova trasmissioni ZF
- Programma scambio con gruppi di rotazione
- Fornitura di lubrificanti ZF Ecofluid
- Analisi e consulenza sul lubrificante
- Assistenza tecnica mobile
- Supporto di installazione presso il cliente
- Consulenza ed informazioni tecniche.

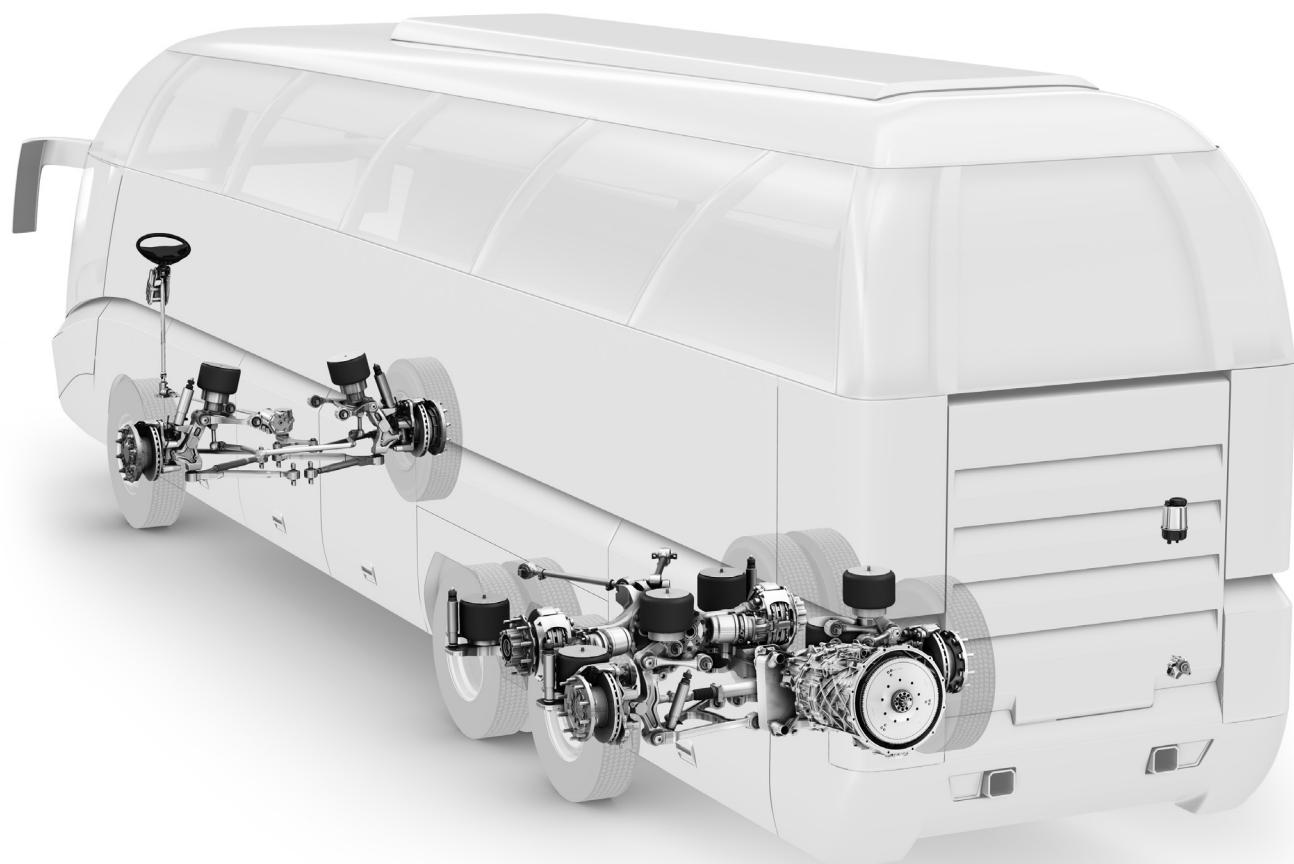

# Affidati anche tu a ZF. Un servizio completo da un unico fornitore.

## I vantaggi per voi.

### Perchè rivolgersi al Centro Servizi Officina ZF?

- Revisione a regola d'arte e nel rispetto degli aggiornamenti tecnici
- Analisi dello stato dei singoli componenti
- Collaudo finale al banco prova
- Ricambi Originali di tutti i marchi del Gruppo ZF
- Trasparenza, certificazione e tracciabilità nel tempo dei gruppi revisionati con il servizio q<sup>3</sup>.
- Servizi di manutenzione su misura

## Attrezzature principali del Centro.

- banchi prova per trasmissioni automatiche, automatizzate e powershift
- sistemi diagnostici avanzati per tutte le applicazioni
- postazioni dedicate per lo smontaggio e la revisione dei gruppi
- sistemi specifici di lavaggio componenti

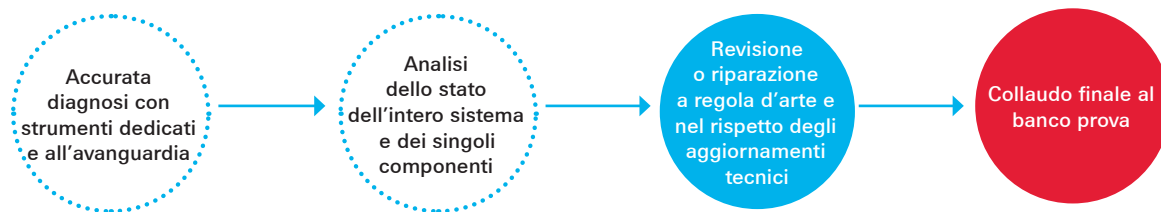

## Servizio PREMIUM q<sup>3</sup>.

Esclusivamente presso ZF Italia e le officine ZF Services Partner potete avere le revisioni complete dei gruppi ZF con qualità certificata q<sup>3</sup>.

Il complessivo viene riportato alle condizioni di efficienza di origine secondo le procedure indicate da ZF.

Il tutto assicurato da tracciabilità.

### Come riconoscere un revisionato q<sup>3</sup>?

Dalla marcatura del simbolo q<sup>3</sup> e del codice identificativo direttamente sul gruppo e dal certificato di qualità che accompagna il gruppo.

Il certificato e le marcature garantiscono il rispetto delle procedure elencate e contraddistinguono pertanto il revisionato q<sup>3</sup>.



# Lubrificanti premium. Da ZF Aftermarket.

## Lubrificanti

La causa più frequente di avarie e riparazioni è una manutenzione insufficiente oppure non appropriata.

Nella sua centenaria esperienza come produttore di componenti meccanici, il gruppo ZF ha maturato un importante know-how anche nel campo della lubrificazione dei propri componenti e conseguentemente, nelle efficienze derivanti dall'impiego di differenti classi e tipologie di lubrificanti. Per ogni singolo componente ZF, in funzione del tipo d'impiego, sono stati definiti gli standard di tipologia e classe di lubrificanti utilizzabili e gli intervalli suggeriti per la sostituzione dell'olio e degli elementi filtranti.

Questi dati sono contenuti nelle liste lubrificanti periodicamente aggiornate che rappresentano un importante supporto per gli utilizzatori dei nostri prodotti in quanto contengono anche una lista degli oli testati e approvati da ZF. Le liste lubrificanti sono disponibili al sito [www.aftermarket.zf.com](http://www.aftermarket.zf.com) sezione informazioni-tecniche->lubrificanti

Ecofluid M è un lubrificante totalmente sintetico per trasmissioni meccaniche fortemente sollecitate, trasmissioni automatizzate con o senza rallentatore idrodinamico di 2a o 3a generazione.

Ecofluid Life è un olio lubrificante totalmente sintetico sviluppato appositamente per tutte le nuovissime trasmissioni automatiche EcoLife.

Segnaliamo infine Ecofluid X, lubrificante specifico per gli assali autobus ZF e Powerfluid, lubrificante specifico per trasmissioni ed assali di macchine movimento terra.

**ZF Italia S.r.l.**  
**Centro Servizi Officina**  
Via Donizetti 11 - Assago MI

Telefono +39 02 488831  
[www.zf.com](http://www.zf.com)  
[www.aftermarket.zf.com](http://www.aftermarket.zf.com)