



[pro]Diagnostics

Calibrazione ADAS per i veicoli commerciali

Supporto e funzionalità ADAS
in ZF MultiScan



Calibrazione ADAS completa per i veicoli commerciali

La tecnologia ADAS è ovunque. Le officine del futuro stanno sfruttando l'opportunità della calibrazione, mentre altri guardano i profitti allontanarsi con i concorrenti.

Perché accontentarsi nell'esternalizzare quando puoi occupartene internamente? I nostri sistemi di calibrazione statica e dinamica professionali trasformano qualsiasi officina in uno specialista ADAS per le autovetture.

Sfrutta ogni opportunità.

Ecco quando la calibrazione può diventare un servizio redditizio:



Regolazione della geometria delle ruote sull'asse anteriore o posteriore.



Rimozione, installazione o sostituzione della telecamera del sistema di assistenza alla guida.



Rimozione, installazione o sostituzione del parabrezza.



Malfunzionamenti o reclami dei clienti.



Essere allineati con le istruzioni specifiche del produttore.

Caratteristiche dei sistemi avanzati di assistenza alla guida in ZF MultiScan



Conformità e sicurezza OEM:

Conformi agli standard OEM che garantiscono ogni volta una calibrazione sicura e affidabile.



Calibrazione statica e dinamica:

Soluzioni professionali per la calibrazione statica e dinamica su PC, LCV e CV.



Apparecchiatura di calibrazione e target di ZF: Facile da spostare, veloce da configurare e pronto per l'uso in pochissimo tempo.

Target (pannelli)

Design funzionale che ne raddoppia il valore. I nostri target di calibrazione sono caratterizzati da una stampa fronte/retro che offre compatibilità per due marchi di veicoli diversi in un unico target, massimizzando l'investimento e riducendo al minimo le esigenze di stoccaggio.

TFC 1 / TFC 2

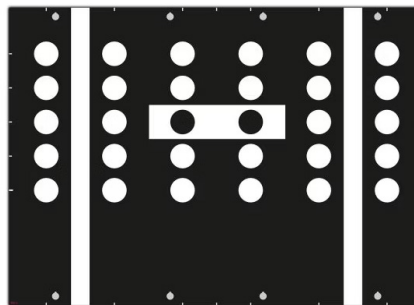

FRONTE

- ✓ Volkswagen
- ✓ Audi
- ✓ Cupra
- ✓ Seat
- ✓ Škoda

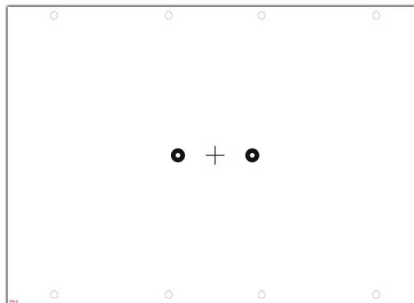

RETRO

- ✓ Mercedes
- ✓ Volvo
- ✓ Polestar

TFC 5 / TFC 6

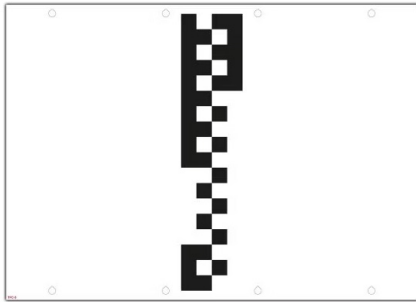

FRONTE

- ✓ Fiat
- ✓ Hyundai
- ✓ Jeep
- ✓ Kia

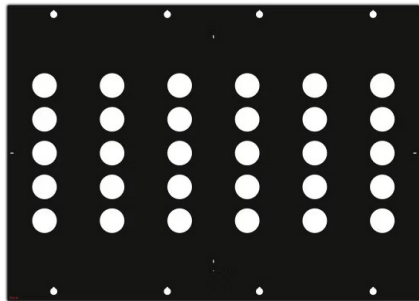

RETRO

- ✓ Alfa Romeo

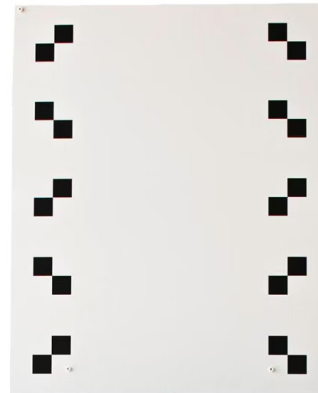

- ✓ Volvo
- ✓ Renault

- ✓ MAN
- ✓ Iveco
- ✓ Scania



Accessori

Completa la configurazione ADAS con gli accessori di calibrazione corrispondenti e assicurati un'integrazione perfetta con il tuo impianto, offrendo la precisione e l'efficienza richieste dall'officina per ogni lavoro di calibrazione.

Supporto universale per target

Supporto per target LCV.

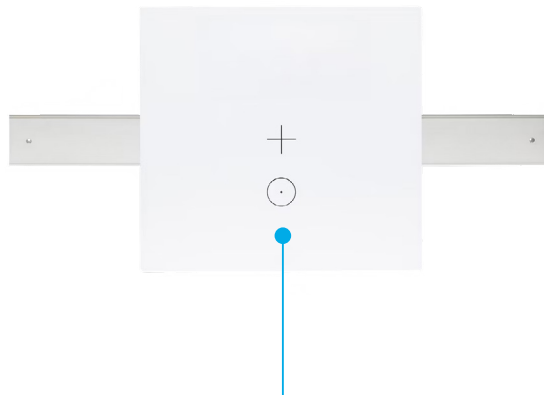
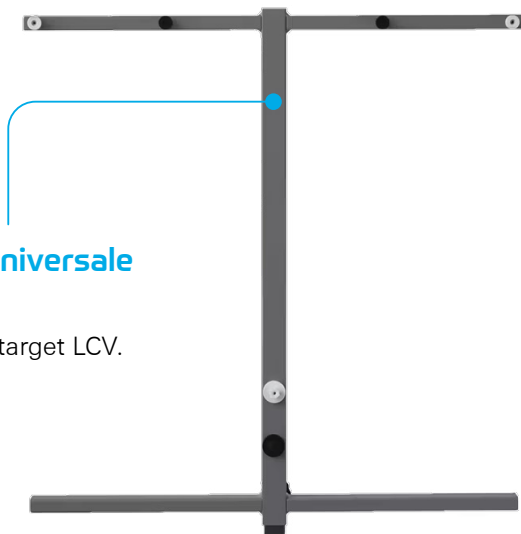

Radar pre Volvo e Volkswagen

Strumento di espansione per camion/autobus Volvo, veicoli Euro 6 e VW Transporter.

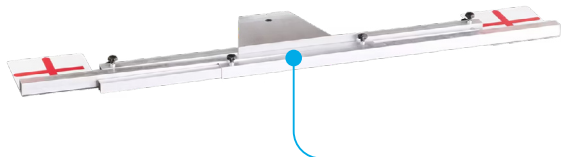

Strumento per la calibrazione della telecamera specchio

Allineamento per la calibrazione della telecamera specchio laterale, adatto per Mercedes Benz Actros.

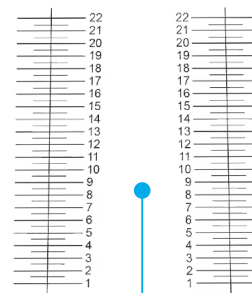

Radar per MAN

Strumento di espansione adatto per veicoli MAN Euro 6.

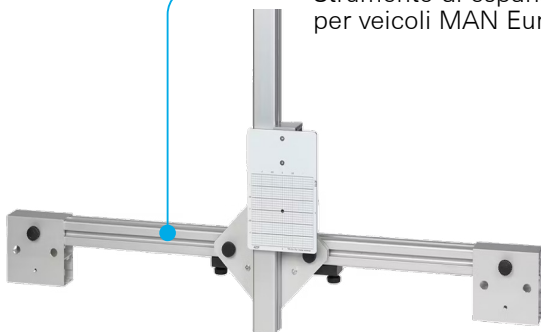

Target per la calibrazione della telecamera specchio

Target trasparente per la calibrazione.

[pro]Diagnostics

ZF MultiScan: la corsia preferenziale per la diagnostica



Scopri la soluzione di diagnostica multimarca di ZF
per autovetture e veicoli commerciali.

ZF Friedrichshafen AG | ZF Aftermarket
Obere Weiden 12
D-97424 Schweinfurt
Germany



[youtube.com/@zfaftermarket](https://www.youtube.com/@zfaftermarket)
[linkedin.com/showcase/zfaftermarket](https://www.linkedin.com/showcase/zfaftermarket)
[facebook.com/zfaftermarket.global](https://www.facebook.com/zfaftermarket.global)